



CORPORACIÓN
UNIVERSITARIA
REMINGTON

ESCUELA DE CIENCIAS EMPRESARIALES
ASIGNATURA: Economía General

CORPORACIÓN UNIVERSITARIA REMINGTON
DIRECCIÓN PEDAGÓGICA

Este material es propiedad de la Corporación Universitaria Remington (CUR), para los estudiantes de la CUR en todo el país.

2011

CRÉDITOS



El módulo de estudio de la asignatura Economía General es propiedad de la Corporación Universitaria Remington. Las imágenes fueron tomadas de diferentes fuentes que se relacionan en los derechos de autor y las citas en la bibliografía. El contenido del módulo está protegido por las leyes de derechos de autor que rigen al país.

Este material tiene fines educativos y no puede usarse con propósitos económicos o comerciales.

AUTOR

Haydeé Bermeo Duque

Economista, Especialista en Docencia Universitaria, Especialista en Finanzas con Énfasis en Negocios Internacionales.

Especialista en Literatura: textos e hipertextos

Docente universitaria con más de 18 años de experiencia, en varias instituciones, Vinculada con la CUR hace 8 años.

Docente investigadora, Coordinadora del grupo de investigación QUALIPRO.

Diseñadora instruccional de cursos virtuales. Constructora de módulos para la presencialidad, la distancia y la virtualidad. Constructora de preguntas como experta en pruebas Saber Pro (ECAES). Amplia experiencia en el tema de proyectos y de emprendimiento empresarial y emprendimiento social. Asesora empresarial y consultora en el campo de proyectos. Ha participado en diferentes proyectos empresariales, de plan de desarrollo local y proyectos sociales entre otros. Áreas del saber servidas: las asignaturas de la teoría económica, las de proyectos, emprendimiento, investigación y tecnología del aprendizaje

hayberdu89@yahoo.es

Nota: el autor certificó (de manera verbal o escrita) No haber incurrido en fraude científico, plagio o vicios de autoría; en caso contrario eximió de toda responsabilidad a la Corporación Universitaria Remington, y se declaró como el único responsable.

RESPONSABLES

Escuela de Ciencias Empresariales

Director Dr. Gonzalo Jiménez Jaramillo
empresariales.director@remington.edu.co

Decano

Dr. Carlos Fredy Martínez Gómez
contaduria.decano@remington.edu.co

Director Pedagógico

Octavio Toro Chica
dirpedagogica.director@remington.edu.co

Coordinadora de Medios y Mediaciones

Angélica Ricaurte Avendaño
mediaciones.coordinador01@remington.edu.co

GRUPO DE APOYO

Personal de la Unidad de Medios y Mediaciones

EDICIÓN Y MONTAJE

Primera versión. Febrero de 2011.

Derechos Reservados



Esta obra es publicada bajo la licencia Creative Commons. Reconocimiento-No Comercial-Compartir Igual 2.5 Colombia.

TABLA DE CONTENIDO

1.	MAPA DE LA ASIGNATURA.....	8
2.	GENERALIDADES DE LA ECONOMÍA.....	9
2.1.	Naturaleza de la Economía.....	10
2.2.	Los Modos de Producción y algunas Teorías Económicas	13
3.	LA TEORÍA MICROECONÓMICA	21
3.1.	Teoría del Mercado	23
3.2.	La Elasticidad	36
3.3.	La teoría del Consumidor	42
3.4.	Teoría de la Producción.....	49
4.	LA TEORÍA MACROECONÓMICA	58
4.1.	Fundamentos Conceptuales.....	60
4.2.	El Producto Interno Bruto PIB	63
4.3.	La Inflación	66
4.4.	El Desempleo.....	72
5.	LA ECONOMÍA INTERNACIONAL.....	78
5.1.	Fundamentos del Comercio Exterior	79
5.2.	Elementos Teóricos de la Economía Internacional	96
5.3.	Pistas de Aprendizaje	105
5.4.	Glosario	106
5.5.	Bibliografía	108
5.6.	Fuentes Digitales o Electrónicas.....	109

1. MAPA DE LA ASIGNATURA

ECONOMÍA GENERAL

PROPÓSITO GENERAL DEL MÓDULO

El módulo de Economía General, busca brindarle las herramientas que proporciona la teoría económica para ser aplicadas en las organizaciones a la hora de la toma de decisiones. Así mismo generar un sentido crítico con respecto a los hechos sociales, políticos y económicos nacionales e internacionales.

OBJETIVO GENERAL

Analizar de manera adecuada los elementos básicos de la teoría económica, para su debida aplicación en los diferentes contextos y entornos de la vida actual.

OBJETIVOS ESPECÍFICOS

- Conceptualizar, los fundamentos de la teoría económica.
- Identificar las pautas dadas por la microeconomía, partiendo del análisis de los mercados y el interactuar de los individuos.
- Determinar los requerimientos básicos para el logro del equilibrio macroeconómico de un país, considerando los agentes económicos que lo forman.
- Reconocer la aplicación de la teoría económica en el contexto internacional.

UNIDAD 1

Talleres de lectura autorregulada para conceptualizar las generalidades de la Economía.

UNIDAD 2

Trabajo colaborativo y ejercicios prácticos, sobre la Teoría Microeconómica.

UNIDAD 3

Trabajo colaborativo y ejercicios prácticos, sobre la Teoría Macroeconómica

UNIDAD 4

Análisis de casos con el fin de aplicarlos a la Economía Internacional.

2. GENERALIDADES DE LA ECONOMÍA

Todo lo que se hace diariamente, está relacionado con las actividades económicas, en tanto que, compramos alimentos y los disfrutamos por lo tanto satisface nuestra necesidad básica de sobrevivencia. Así mismo permite identificar la riqueza, la acumulación de capital y la distribución de los recursos entre otros temas complementarios.

Mire los videos: 01 El Concepto de Economía y la historia de un lápiz los encontrará en:
<http://www.youtube.com/watch?v=VhvP03kjOJs> ,
<http://www.youtube.com/watch?v=5mD17hXmUKU>

Consultado en julio 2 de 2011.

OBJETIVO GENERAL

Conceptualizar los principios y fundamentos de la teoría económica, con el fin ubicarse de manera integral en el tema económico.

OBJETIVOS ESPECÍFICOS

- ✚ Determinar los elementos generales de la Economía.
- ✚ Reconocer los diferentes modos de producción que se han dado en la humanidad.
- ✚ Conocer las principales teorías de la Economía

Prueba Inicial

1.- De las siguientes actividades que usted hace a diario, señale solamente las que implican una relación económica.

Ducharse en la mañana antes de salir al sitio de trabajo.

Recibir un beso de bienvenida de un ser querido.

Utilizar el transporte para ir a la universidad.

Festejar el cumpleaños de un amigo.

2.- Resuelva la siguiente sopa de letras y explique el significado de las palabras que se relacionan con la Economía. Son 14 palabras en su totalidad, de Economía hay solo la mitad.

E	R	I	Q	U	E	Z	A
S	C	E	N	A	T	E	L
C	W	O	C	T	I	C	A
A	S	I	N	U	W	Q	D
S	L	O	S	O	R	P	I
E	B	I	E	N	M	S	I
Z	P	A	I	S	U	I	O
D	I	N	E	R	O	Z	A

3.- De dos ejemplos para cada uno de los siguientes bienes:

Bien económico _____

Bien libre _____

Bien de producción _____

4.- Diga tres (3) disciplinas que se relacionan con la Economía y explique su respuesta.

TEMAS

En la unidad se desarrollarán dos temas básicos los cuales van a acercarle al grato tema de la Economía.

2.1. Naturaleza de la Economía

1. Concepto de economía.

Todo lo que se hace diariamente, está relacionado con las actividades económicas, en tanto que, compramos alimentos y los disfrutamos por lo tanto satisface nuestra necesidad básica de sobrevivencia. La Economía es la ciencia que se ocupa de la administración de los recursos escasos, para la satisfacción de necesidades, lo cual indica que si no hay escasez, no habría Economía, ésta palabra es de origen griego:

✚ OIKOS: casa

✚ NOMOS: administración – manejo

Así mismo la Economía tiene un:

Sujeto: el ser humano

Objeto: la maximización de los recursos escasos.

En ese orden de ideas se puede afirmar que la escasez, es el carácter o la condición limitada de los recursos de la sociedad. Por eso es que es necesario pagar un precio por los bienes. Las personas deben tomar decisiones que poco a poco se van convirtiendo en el comportamiento de la Economía de un país, por tal motivo se escucha decir “la Economía Colombiana va muy bien”, lo cual indica simplemente la forma de interactuar de las personas y su relación con las actividades económicas. Los individuos toman sus decisiones al respecto considerando:

- ❑ Que se deben enfrentar a disyuntivas, es decir tienen escoger una posibilidad entre varias, por lo tanto las que desecha se sacrifican.
- ❑ Siempre tiene un costo al cual atender para hacer su escogencia.
- ❑ Las personas piensan en cambios marginales, es decir deben hacer pequeños ajustes a la hora de tomar la decisión.
- ❑ La gente se decide por algo dependiendo de los incentivos y las motivaciones que se le presenten.
- ❑ Las personas siempre están pendientes de los procesos comerciales para definir lo que van a hacer. Lo que indica que lo relacionado con el mercado es básico para la actividad económica.
- ❑ El Estado se involucra en las decisiones de las personas de acuerdo con las políticas macroeconómicas que desarrolla.
- ❑ En la medida que la producción aumenta en un país la población tiene mejores condiciones para decidir sobre la compra de un bien.

2. Las ramas de la economía.

La Economía cuenta con tres grandes ramificaciones, las cuales se integran y se complementan para conformar el objeto de estudio de la ciencia económica. La gráfica 1 lo muestra.

Gráfica 1 Ramas de la Economía



Fuente: la autora

La Economía, es finalmente como una colmena donde hay partes, agentes, actores que deben estar interrelacionados, la gráfica muestra en las celdas grandes las ramas de la Economía, con su respectiva explicación al lado y en las celdas pequeñas, con letra roja se plantea un ejemplo para mayor comprensión del tema.

ACTIVIDADES

1. Para reforzar lo aprendido usted debe realizar las siguientes actividades:
2. Elabore un listado de las actividades económicas de su región y ejemplifique los principios aprendidos sobre la toma de decisiones de los individuos.
3. Investigue las clases de Economía que existen y elabore un cuadro sinóptico al respecto.

2.2. Los Modos de Producción y algunas Teorías Económicas

1. EL SISTEMA ECONÓMICO.

La Economía requiere de un orden sistémico para su funcionamiento, de tal forma que un elemento le va dando paso a otro, igual sucede con la Economía. La gráfica 2 lo muestra claramente

Gráfica 2. El sistema económico



Fuente: la autora

El sistema económico, tiene su inicio en las necesidades del ser humano, las cuales se clasifican en:

- ✚ Básicas obedecen a la subsistencia, alimentación – vestido – techo.
- ✚ Psicológicas se refieren a las que se dan en cumplimiento a las exigencias de la sociedad, el uso de un bien – las marcas – incluirse en la sociedad.
- ✚ Culturales, dan cuenta de cumplir con las costumbres de la comunidad, asistir a eventos.

Como es necesario satisfacer esas necesidades surgen los problemas económicos así:

- ✚ ¿Qué producir?: se pueden producir bienes de consumo, son los que están listos para ser utilizados por el consumidor final. O bienes de producción son los que se involucran en los procesos de producción. Ésta es una condición que inclusive determina las condiciones de los países, porque los que son desarrollados y postdesarrollados producen bienes de capital y los que no, hacen lo contrario es decir producen bienes de consumo.

- ✚ ¿Cuánto producir?: es necesario tener claro el volumen de la producción de acuerdo con la población que se va a atender con los productos.
- ✚ ¿Cómo producir?: se produce con mano de obra o con tecnología, por supuesto que no son los únicos insumos que se requieren, también se tiene que los países desarrollados producen con tecnología y los que no lo hacen con mano de obra básicamente.
- ✚ ¿Para quién producir?: se produce para las poblaciones y se definen los productos de acuerdo con los niveles de ingreso de las personas.

En la medida que se solucionan los problemas económicos, se pueden definir las actividades económicas de la siguiente manera:

- ✚ Producción. Corresponde al proceso de transformación de unos bienes para convertirlos en otro, por ejemplo, se tiene: telas, hilos, botones y otras materias primas, que mediante un proceso de diseño, corte, confección, terminado y empaque, para producir prendas de vestir.
- ✚ Distribución. Es el encargado de definir como los productos llegan al consumidor, puede ser de manera directa, a través de un mayorista o de un minorista.
- ✚ Comercialización. Es la actividad encargada de comercializar, de hacer el intercambio de los productos por el dinero respectivo en el mercado.
- ✚ Consumo. Es la última de las actividades puesto que es la parte en la cual el usuario obtiene el producto.

Para que se pueda dar la producción se requieren de unos elementos o factores que van a permitir la respectiva producción. Es a los que se les denomina factores de producción:

- ✚ La tierra: se tiene tierra en el sector urbano y rural, cualquier actividad económica en la que pensemos requiere de un espacio donde realizarla, aunque se trate de comercio electrónico o ¿Dónde colocamos el computador?
- ✚ El capital: tenemos el capital en tres formas. El capital financiero, es decir todo lo que maneja el dinero. El capital humano, es toda la inversión que hacemos en el mejoramiento de la mano de obra o la capacitación, lo cual se va a reflejar en una mejor producción. El capital en activos fijos, que como su nombre lo indica es todo lo que se invierte en edificios, muebles enseres y todo lo que ustedes saben al respecto.

- ✚ El trabajo: es la mano de obra que se necesita para poder producir algún bien o servicio. Puede ser calificada o no calificada.



Fuente: http://www.google.com.co/imgres?imgurl=http://www.prochile.cl/archivos/im_gr_textil06.jpg&imgrefurl=

La capacidad instalada: es todo el equipamiento requerido para la producción e incluye el buen manejo de la misma, es decir que utilicemos los equipos, la mano de obra, la materia prima y demás en forma óptima.



Fuente: <http://www.google.com.co/imgres?imgurl=http://1.bp.blogspot.com>

El manejo de la información, es decir el conocimiento y su uso para aprovecharlo en la producción de nuevos bienes y servicios que propendan por el mejoramiento de la misma.

En la medida que se organizan las actividades económicas se determinan los sectores económicos.

SECTOR PRIMARIO. Incluye las actividades agrícolas, pecuarias, mineras y de explotación de los recursos naturales. Por ejemplo el cultivo de girasoles.

SECTOR SECUNDARIO. Se ocupa de la transformación de materias primas en nuevos productos. Por ejemplo el algodón se convierte en telas y éstas a su vez en prendas.



Fuente:

http://www.revistaprisma.com.co/prisma/index.php?option=com_content&view=article&id=272%3Amagazine-cultural-

SECTOR TERCIARIO. Corresponde a las actividades relacionadas con la prestación de servicios. Como por ejemplo, el comercio, la educación, los servicios financieros, de salud y otros.

LA CLASIFICACIÓN DE LOS BIENES.

Gráfica 3 Clasificación de los bienes

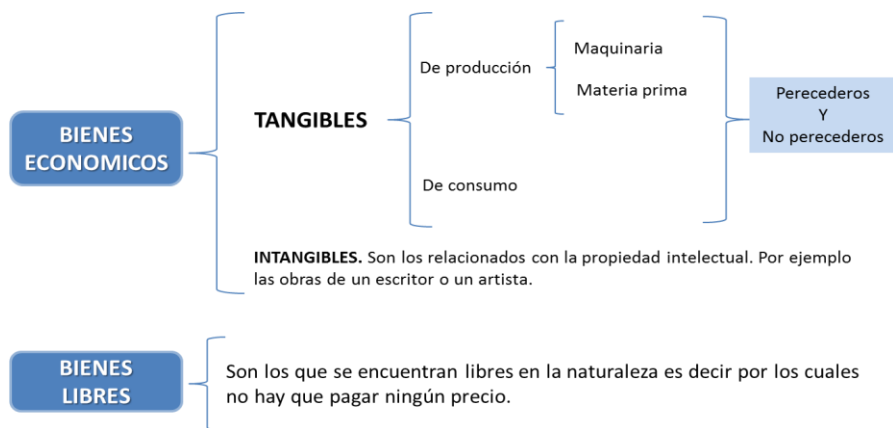

Fuente: la autora

La gráfica 4 muestra la forma como están clasificados los bienes, los bienes económicos que son los que tienen un precio, por ejemplo un carro, una casa, la maquinaria. Estos pueden ser tangibles es decir los que se pueden palpar y sirven los mismos que se han dado como ejemplo. Los intangibles son los que no se pueden tocar y no tienen ninguna otra clasificación.

Los bienes tangibles a su vez se clasifican en los de producción, son aquellos que están incluidos y se ubican, en el proceso productivo. Por ejemplo una máquina plana para cocer en un taller de confección, telas e hilos también en el taller de confección. Los bienes de consumo son los que ha

de utilizar el consumidor final pero para su uso, por ejemplo la misma máquina de coser pero para ser utilizada por Doña María para hacer sus propias prendas y las de su familia, no para venderlas ni incluirlas en un proceso productivo.

Tanto los bienes de producción como los de consumo pueden ser perecederos o duraderos y no perecederos o no duraderos. Serán perecederos aquellos que se puedan utilizar varias veces, por ejemplo un bien de producción perecedero es el horno de una panadería y será no perecedero la harina utilizada para elaborar el pan. Mientras que un bien perecedero de consumo es el automóvil de la familia Pérez, mientras que será no perecedero, la gasolina utilizada para movilizar el automóvil de la familia Pérez.

RELACIÓN DE LA ECONOMÍA Y OTRAS DISCIPLINAS

La Economía se relaciona con diferentes disciplinas tales como:

- ✚ La política, porque ésta se integra en las decisiones económicas de los países, por lo tanto no se pueden estudiar de manera independiente, se requiere para decisiones tanto coyunturales como estructurales. Así mismo las políticas se relacionan con las condiciones de desarrollo económico y este a su vez se alinean entre los factores esenciales que condicionan la estabilidad de los centros de disposición del poder político.
- ✚ La sociología, es una relación bastante estrecha en tanto que la Economía es una ciencia eminentemente social, lleva una perfecta comprensión de la realidad económica, por lo tanto los sociólogos se han convertido en grandes colaboradores de los economistas.
- ✚ La historia, ya que la economía está condicionada con la evolución histórica de las civilizaciones, lo cual genera una gran interdependencia entre la historia y la Economía, en tanto que ésta requiere detalles con respecto al tiempo y al espacio de las actividades humanas.
- ✚ La geografía, ya que ésta permite la comprobación en el campo de las instituciones económicas, la organización productiva en los diferentes países, lo cual condiciona los mercados, las comunicaciones, la composición sectorial de la actividad económica, la eficiencia estructural de la economía y las propias formas de organización de las unidades productivas.
- ✚ El derecho, en tanto la economía está ligada a la estructura jurídica de un país, lo cual muestra una total interdependencia de la Economía con el derecho ya que éste sitúa al ser humano, a la empresa y a la sociedad delante del poder político y la naturaleza, defendiendo los derechos básicos y sus responsabilidades y fijando los límites dentro de

los cuales se podría ejercer la libertad de acción de cada uno de esos agentes de la actividad económica.

Hay otras disciplinas como la contabilidad, la estadística, la informática, puesto que son las que se ocupan de registrar y las actividades económicas como tal.

LOS MODOS DE PRODUCCIÓN A LO LARGO DE LA HISTORIA DE LA HUMANIDAD.

Desde los inicios de la humanidad el ser humano ha buscado la forma de subsistir para lo cual ha recurrido a diferentes formas, para la satisfacción de sus necesidades. Se tienen los siguientes modos de producción:

- ✚ Primitivismo, cuando existía verdadero comunismo puesto que los bienes no tenían un dueño, es decir no existía la propiedad privada.
- ✚ Asiático: caracterizado por la primera muestra de un régimen tributario, tributo que se pagaba por el uso de la tierra.
- ✚ Esclavismo: cuando al ser humano se le consideraba mercancía, es decir estaba disponible para la venta y la compra.
- ✚ Feudalismo: durante ésta época la tenencia de la tierra era el principal factor de producción.
- ✚ Capitalismo: precedido por el mercantilismo, cuando se inicia el comercio y la acumulación de la riqueza. Cuenta con dos fases principales: la premonopolista o de libre competencia y la imperialista o monopolista. Las condiciones constantes del cambio, a todo nivel (social, político, económico, cultural, tecnológico y demás), han modificado los mecanismos de los mercados en donde ya no se ven los monopolios dada las condiciones de competitividad empresarial y entre los países.

- ✚ Socialismo: propuesto por Marx, y llevado a cabo por Lenin el siglo pasado con la Revolución Rusa, propone el bien común y los factores de producción son del Estado.

Actualmente, se tienen otros modelos de economía donde es el conocimiento y el manejo de la información la fuente de acumulación de la riqueza. De igual forma en la actualidad se busca un acercamiento o integralidad que oriente al capitalismo con un sentido social más relevante como sucede con el modo de producción de países como Francia por ejemplo.

ALGUNAS TEORÍAS DE LA CIENCIA ECONÓMICA.

Para soportar la ciencia económica ha sido preciso consolidarla mediante las doctrinas económicas, de las cuales se destacan:

- ✚ Las investigaciones de la época antigua
- ✚ La mercantilista
- ✚ La economía política
- ✚ La fisiocracia
- ✚ La clásica
- ✚ La marxista
- ✚ La neoclásica
- ✚ La keynesiana
- ✚ La estructuralista
- ✚ La liberal
- ✚ La neoliberal

Las doctrinas han sido desarrolladas por diferentes autores, vamos a buscar quienes han aportado al respecto. Para tal efecto vamos a buscar quienes fueron los siguientes personajes y establecemos solamente lo que tenga que ver con su trabajo para la ciencia económica. Son ellos:

- ✚ Platon
- ✚ Juan Boding
- ✚ John Locke
- ✚ Dudley North
- ✚ Francois Quesnay
- ✚ Adam Smith
- ✚ David Ricardo
- ✚ Carlos Marx
- ✚ John Maynard Keynes
- ✚ Raul Prebisch
- ✚ Milton Freidman

Podemos buscar mayor información en:

<http://www.eumed.net/cursecon/economistas/index.htm> consultada el 20 de marzo de 2010. De igual forma podemos leer al respecto en el texto de Silvestre Méndez.

ACTIVIDADES

Para reforzar lo aprendido usted debe realizar las siguientes actividades:

1. Mediante un ejemplo aplicado a la economía de su región elabore un sistema económico.
2. Indague sobre las condiciones de cada uno de los sectores económicos en Colombia durante el último año.
3. Un computador con el cual se hacen las operaciones de la empresa PLAZBER LTDA es un bien económico-tangible de producción-duradero. Ahora ejercite su conocimiento indicando la clasificación de los siguientes bienes.
 - ✚ Un taxi de servicio público en la ciudad de Neiva.
 - ✚ Las estibas donde en la empresa PLAZBER LTDA, ubica la mercancía que va exportar.
 - ✚ Las estibas donde doña María acomoda su cuarto útil.
 - ✚ Los textos que usted compra para hacer sus estudios.
 - ✚ Los textos que están en los estantes de la Librería nacional.

3. LA TEORÍA MICROECONÓMICA

La microeconomía hace parte de la Teoría Económica y se ocupa de estudiar los agentes económicos de forma independiente, a diferencia de la macroeconomía, que se encarga de analizar los agentes económicos pero de manera global en la búsqueda del equilibrio económico en un país.

La **MICROECONOMÍA** se fundamenta en varias teorías, las cuales permiten dar la cientificidad que se necesita para su aplicación en las unidades económicas.

Gráfica 4. Análisis microeconómico

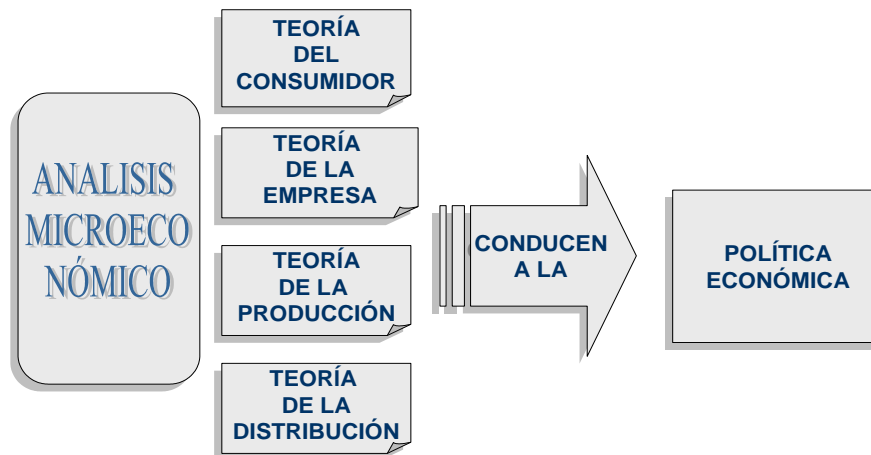

Fuente: la autora

El análisis microeconómico tiene sus inicios desde la misma época de los economistas clásicos, quienes se ocuparon de establecer conceptos y definiciones importantes, durante los siglos XVII y XVIII, con la participación de Adam Smith, David Ricardo, John Stuart Mill y Jean Baptiste Say entre otros. Sus investigaciones se ocuparon básicamente del comportamiento del consumidor y del productor, conduciendo hacia el equilibrio. A la teoría microeconómica también se le ha denominado teoría de precios, dadas las condiciones de libre mercado de la época, posteriormente se ha continuado con las investigaciones y mejorando las teorías planteadas.

📺 Mire el video: Microeconomía lo encontrará en:

<http://www.youtube.com/watch?v=HUcP-ZauAG8&feature=related>

Consultado en julio 2 de 2011.

OBJETIVO GENERAL

- ✚ Identificar las pautas dadas por la microeconomía, a partir del análisis de los mercados y el interactuar de los individuos.

OBJETIVOS ESPECÍFICOS

- ✚ Identificar los fundamentos de la teoría del mercado.
- ✚ Reconocer los conceptos y características de la elasticidad de mercado.
- ✚ Comprender lo relacionado con las características y condiciones que definen el actuar del consumidor en las diferentes actividades económicas.
- ✚ Analizar los componentes y características de la producción, vista como la principal actividad de la Economía.

Prueba Inicial

A continuación usted encontrará unas preguntas con las cuales se puede identificar saberes sobre la microeconomía.

1. ¿En qué consiste la función demanda?
2. ¿En qué consiste la función oferta?
3. ¿Qué es elasticidad de precio?
4. ¿En qué consiste la elasticidad ingreso?
5. ¿Cuáles son los supuestos que utiliza el consumidor para su intervención en las actividades económicas?
6. ¿Qué es la recta presupuestaria y el punto óptimo del productor?
7. ¿Dónde se da el proceso de producción?
8. ¿En qué consiste la curva isocuanta?
9. ¿Qué es el punto óptimo del productor?

TEMAS

En la unidad se desarrollarán los temas relacionados con el interactuar de la microeconomía.

3.1. Teoría del Mercado

El mundo de hoy se fundamenta en la economía de mercado por lo tanto logra enmarcarse en un sistema económico el cual permite el interactuar entre los entes económicos, con la intervención del Estado en una Economía abierta. La Microeconomía se apoya en varias teorías y principios que han permitido su desempeño, por lo tanto revisaremos las más importantes, tales como los fundamentos del mercado, dadas las funciones de oferta y demanda, sus movimientos y desplazamientos así, como la parte matemática

Gráfica5. Esquema de la teoría del mercado

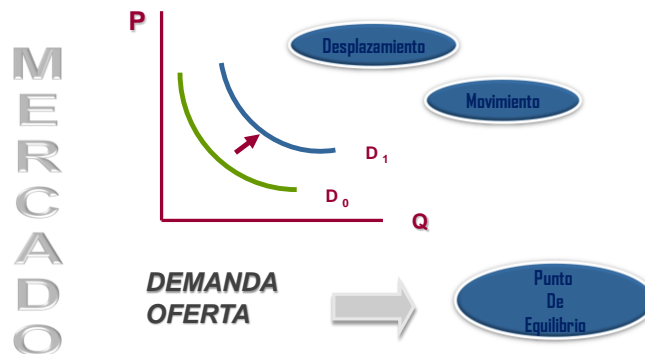

Fuente: la autora

FUNDAMENTOS DE LA TEORÍA DEL MERCADO

Se pueden establecer varios conceptos de mercado según el Diccionario Espasa de Economía y Negocios, lo define así: “lugar destinado para el comercio de carácter público, de forma permanente o en días establecidos. Cualquier demanda real o potencial de bienes de diversa naturaleza que se vea satisfecha por la oferta de dichos bienes y sus sustitutos”.

Pero se puede considerar que el mercado es el lugar geográfico o del ciberespacio donde los compradores y vendedores se reúnen para realizar sus transacciones comerciales.

1. Los elementos del mercado. Para que exista un mercado se requiere de:

- ✘ Mercancía
- ✘ Precio
- ✘ Comprador
- ✘ Vendedor

2. La clasificación de los mercados. La teoría económica ha establecido varias estructuras para clasificar los mercados, pero una de la más conocida y aplicada es la siguiente:

- ✘ Por el área geográfica. Pueden ser locales, regionales, nacionales e internacionales.
- ✘ Según lo que se comercializa. Hay mercados de bienes y servicios.
- ✘ A partir de la conformación del precio. Depende del tiempo que se requiere para estabilizar el mercado, pueden de corto, mediano o largo plazo.
- ✘ Por la competencia. Mercados eminentemente competitivos, es decir que se lleve al mercado productos de buena calidad a precios bastante asequibles.
- ✘ Otros. En especial los que tienen que ver con la Economía Subterránea, o los conocidos mercados negros.

En el mercado lo que juega un papel importante es cómo se comporta, tenemos que cuando hay cosecha de aguacate por ejemplo la mayoría de las personas compran más aguacates porque están a un menor precio que cuando no tenemos cosecha. También tenemos cosas como: cuando sale al mercado un producto nuevo de tecnología como un computador, apod, memorias usb, en la medida que salen versiones renovadas, las anteriores versiones van bajando de precio, por lo tanto más personas acceden a la tecnología. Esto que tenemos aquí es el juego de la oferta y la demanda, las fuerzas que mueven tanto a productores como a consumidores, todos mediados por el precio y definido en las cantidades compradas o vendidas.

FUNCIÓN DEMANDA

- 1. Concepto.** La demanda es la cantidad de bienes y servicios que los consumidores están dispuestos a adquirir, a un precio determinado, de acuerdo con sus recursos. Cuando pensemos en la demanda nos ponemos el sombrero del consumidor.
- 2. Los determinantes de la demanda.** Indican las acciones que se deben dar para que decidamos comprar o demandar algo, se tiene entonces que los determinantes de la demanda son:
 - ✘ Los gustos y las preferencias.
 - ✘ Los ingresos
 - ✘ Los precios
 - ✘ Las expectativas de los precios
 - ✘ Los subsidios (ayudas)
 - ✘ Los impuestos
- 3. La Ley de la Demanda.** La Teoría Económica ha definido la Ley así: en la medida que los precios aumentan las cantidades demandadas disminuyen y lo contrario. Ejemplo cuando los precios de la fruta bajan compramos más frutas pero cuando sube no compramos la misma cantidad.
- 4. La curva de la demanda.** Se observa en la gráfica como en la medida que los precios del bien X, aumentan las cantidades demandadas disminuyen.

Gráfica 6 La curva de demanda

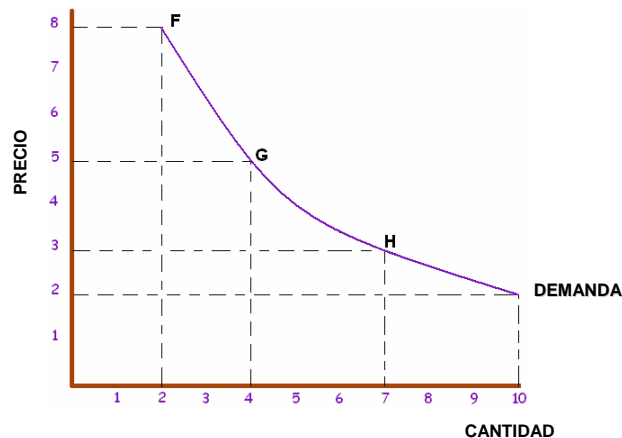

Fuente: la autora

5. **La tabla de la demanda.** Vamos a ver cómo queda la tabla correspondiente a la curva, la tabla nos dice que al precio que se tiene (P) la cantidad demanda está determinada (Q).

Tabla1 Tabla de Demanda

Punto en la gráfica	Precio	Cantidad Demandada
F	8	2
G	5	4
H	3	7
I	2	10

Fuente: la autora

Se puede observar que el precio baja de 8 a 5 y las cantidades aumentan de 2 a 4 para los puntos F y G.

Cuando pasamos del punto F al punto G, dentro de la misma curva estamos hablando de un movimiento sobre la curva.

El desplazamiento de la Demanda. La tabla indica, que los precios permanecen igual

Mientras que las cantidades demandadas SI se modifican las cuales pueden aumentarse o disminuirse depende de los determinantes de la demanda y de cómo se comporte en sí el mercado. Ya considerando el concepto de movimiento y desplazamiento tenemos que, podemos mover por ejemplo un brazo o una pierna y no nos desplazamos, pero si damos un paso adelante o atrás si nos desplazamos. Lo mismo sucede con la curva de demanda. Veamos la tabla respectiva.

Tabla2 Desplazamientos de la demanda

Punto en la gráfica	Precio	Cantidad Demandada	Desplazamiento positivo	Desplazamiento negativo
F	100	40	50	30
G	200	30	40	20
H	300	20	30	10
I	400	10	20	0

Fuente: la autora

Por lo tanto la gráfica nos muestra los desplazamientos tanto positivo como negativo de la demanda. Para poder considerar el respectivo desplazamiento es preciso hacerlo en la misma gráfica, a partir de la demanda original.

Gráfica 7 Desplazamiento de la demanda

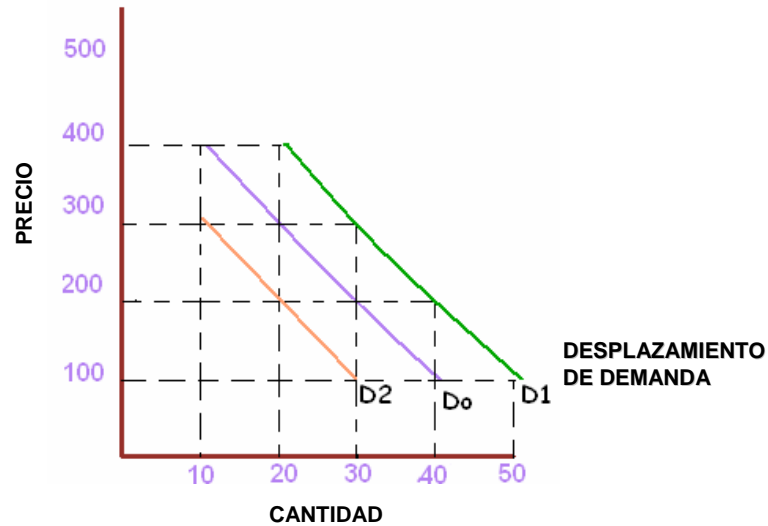

Fuente: la autora

La grafica muestra en D_0 tenemos la demanda inicial en D_1 está el desplazamiento positivo de la demanda y en D_2 se cuenta con el desplazamiento negativo

FUNCIÓN OFERTA

- 1. Concepto.** La oferta corresponde a todos los bienes y servicios que los productores pueden llevar al mercado a disposición de los consumidores.
- 2. Determinantes de la oferta.** Al igual que en la demanda, se tienen que dar una serie de acciones para que un productor o vendedor decida participar en un mercado. Así, se tiene que los determinantes de la oferta son:

- ☒ Las condiciones de la producción
- ☒ La inversión disponible
- ☒ Los precios
- ☒ Las expectativas de los precios
- ☒ Los subsidios
- ☒ Los impuestos

3. **La Ley de la Oferta.** En la medida que los precios suben las cantidades ofrecidas aumentan y por el contrario cuando los precios disminuyen las cantidades ofrecidas también, porque yo como productor no voy a correr riesgos de perder, o de no ganar lo que me ganaba antes.
4. **La curva de la Oferta.** Se conforma de la unión de los puntos que indican el precio y las cantidades ofrecidas.

Gráfica 8. Gráfica de la curva de oferta

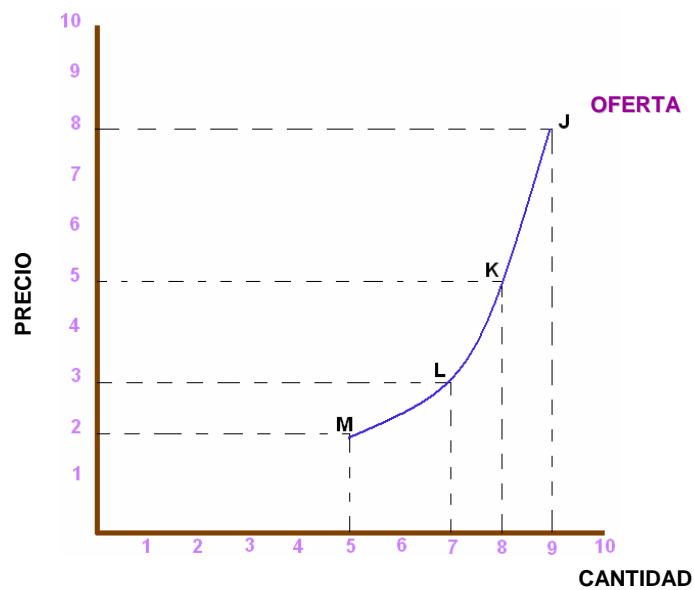

Fuente: la autora

La gráfica muestra como en la medida que los precios disminuyen las cantidades ofrecidas también, es decir se tiene una relación directamente proporcional.

5. La tabla de la Oferta.

Tabla3 Tabla de Oferta

Punto en la gráfica	Precio	Cantidad Ofrecida
J	8	9
K	5	8
L	3	7
M	2	5

Fuente: la autora

De igual forma la tabla muestra que en los puntos J y K los precios pasan de 8 a 5 mientras que las cantidades, también disminuyen de 9 a 8.

Sencillo verdad, si lo llevamos a la práctica, algo así es lo que tenemos a diario en nuestros negocios y en nuestro municipio.

- 6. Desplazamiento de la Oferta.** Sucede lo mismo que en la demanda, veamos la tabla indica, que los precios permanecen igual mientras que las cantidades ofrecidas SI se modifican las cuales pueden aumentarse o disminuirse depende de los determinantes de la oferta y de cómo se comporte en sí el mercado. Al igual que en la demanda podemos movernos más no necesariamente desplazarnos. Veamos la tabla respectiva.

Tabla4 Desplazamientos de la Oferta

Punto en la gráfica	Precio	Cantidad Ofrecida	Desplazamiento positivo	Desplazamiento negativo
F	100	10	15	5
G	200	15	20	10
H	300	20	25	15
I	400	25	30	20

Fuente: la autora

La tabla muestra como el precio no es modificado y se tiene un desplazamiento positivo, cuando con un precio de 100 la cantidad ofrecida es 10 y pasa a 15. El desplazamiento negativo se tiene cuando la misma cantidad ofrecida.

Gráfica 9 Desplazamiento de la oferta

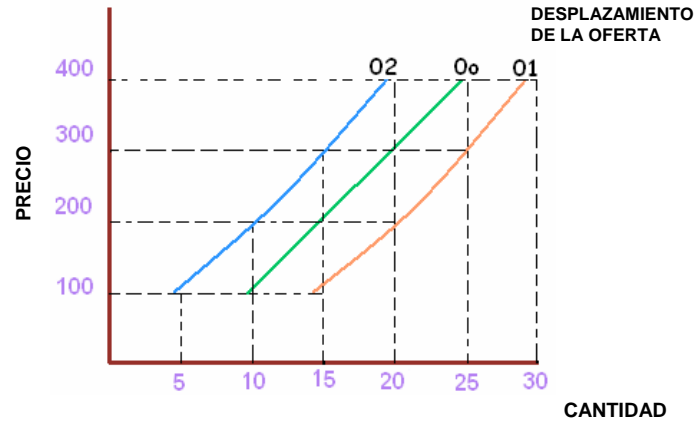

Fuente: la autora

La grafica muestra en O_0 tenemos la oferta inicial en O_1 está el desplazamiento positivo de la oferta y en O_2 se cuenta con el desplazamiento negativo

PUNTO DE EQUILIBRIO DEL MERCADO.

Una vez analizadas la demanda y la oferta, vamos a mirarl as en el mismo plano a las dos, así, es posible determinar las condiciones del mercado en las cuales se incluye la formación del precio y la determinación de cantidades demandadas y ofrecidas.

El punto de equilibrio en el mercado es el punto donde se cortan la curva de la oferta y la demanda, de tal manera que se establece un mismo precio para la cantidad demanda como para la cantidad ofrecida, éste es el punto por el cual se lucha en todos los mercados. A partir del comportamiento de cada una de las fuerzas del mercado y por su puesto del precio de mercado o de equilibrio.

Veamos la gráfica:

Gráfica 10 Punto de equilibrio

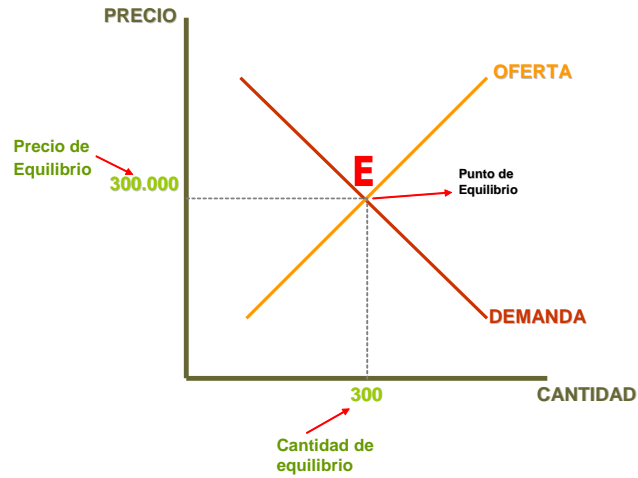

Fuente: la autora

Tanto la función demanda como la función oferta se pueden expresar matemáticamente y al igualar las ecuaciones también podemos establecer el punto de equilibrio, se plantean así:

LA DEMANDA:

$$Q_d \rightarrow K - KP$$

LA OFERTA:

$$Q_o \rightarrow K + KP$$

Dónde:

Q= Cantidad

d = demandada

o = ofrecida

K = constante (No es igual simplemente una constante)

P = precio

Por ejemplo:

$$300 - 4P = \text{DEMANDA}$$

$$200 + 2P = \text{OFERTA}$$

Entonces:

$$300 - 4P = 200 + 2P$$

$$300 - 200 = 2P + 4P$$

$$200 = 6P$$

$$P = 16.7$$

REEMPLAZAMOS

$$300 - 4(16.7) = 233.2$$

Entonces

$$Q = 233.2$$

Así tenemos el precio y la cantidad que permiten el punto de equilibrio en el mercado, partiendo del hecho que las ecuaciones se conforman de acuerdo con la investigación de mercado la cual determina las respectivas constantes.

Vamos a suponer que tenemos en la gráfica el mercado de las cámaras fotográficas digitales de 7 megapíxeles, tenemos que cuando el precio es de \$300.000,00 las cantidades demandadas y ofrecidas son 300.

Pero tenemos momentos en que los mercados no cuentan con punto de equilibrio tal como se observa en la gráfica.

Gráfica 11 Mercado con excedente de oferta

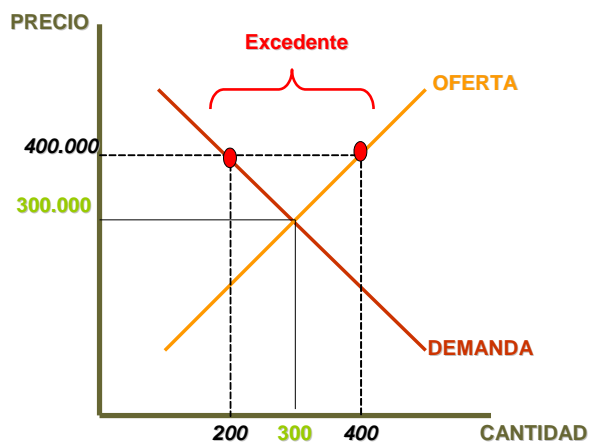

Fuente: la autora

Se observa que si el precio sube a \$400.000,00 tenemos un excedente de oferta porque los productores no alcanzan a negociar lo producido que está entre 200 y 400 cantidades de cámaras. Por lo tanto los productores deben bajar el precio para contar con más compradores y ya con el precio de \$300.000,00 si pueden vender las 300 unidades.

El desequilibrio en el mercado también se puede dar por escasez.

Gráfica 12 Escasez de demanda

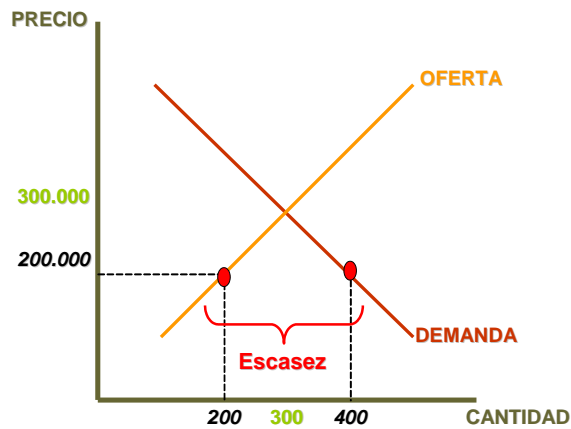

Fuente: la autora

La grafica nos plantea una situación contraria a la gráfica anterior, tenemos que el precio es menor al precio de equilibrio, en éste caso las cámaras que hay en el mercado son menores que las personas con intención de compra, de tal manera los vendedores pueden subir el precio y por su puesto comprará quien tenga el dinero para pagar el precio pedido por los productores.

Sin lugar a dudas en la medida que no hay equilibrio, para lograrlo de nuevo, las curvas ya sean de oferta o de demanda se debe desplazar, puede ser a la derecha o la izquierda.

Gráfica13 Desplazamiento de las curvas del mercado

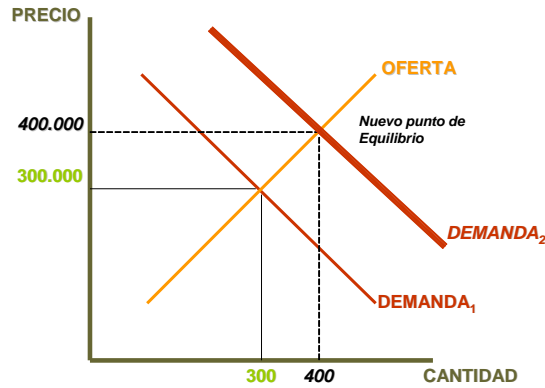

Fuente: la autora

Tenemos que en la medida que se hace necesario tener una cámara fotográfica digital, los consumidores deciden comprar más unidades a pesar el incremento en el precio, la curva de la demanda se desplaza positivamente.

Acerca de todo el tema podemos consultar además de la bibliografía en las páginas siguientes:

<http://www.newmedia.ufm.edu.gt/asx/ncipiantes.aspx> (Contiene el video de una conferencia)

<http://microeconomia.org/moodle17/>

<http://www.aulafacil.com/Microeconomia/Lecciones/Lecc-6.htm>

ACTIVIDADES

Para reforzar lo aprendido usted debe realizar las siguientes actividades:

1.- Señale la opción de respuesta correcta

Cuando hablamos del mercado de la tecnología, el que no puede rápidamente formar y estabilizar su precio, hacemos referencia a una clasificación de acuerdo con

- a. El tiempo.
- b. El área geográfica.
- c. La competencia del mercado.

- d. Los compradores y los vendedores.

Un movimiento en la curva de oferta o de demanda implica un cambio en

- a. el precio.
- b. la cantidad.
- c. el precio y la cantidad.
- d. un aumento de los consumidores.

2.- Señale una F si son falsas o con una V si son verdaderas las siguientes afirmaciones:

- a. Un desplazamiento de las curvas incluye un cambio en el precio y en la cantidad.
- b. Ante un alza en el precio de la gasolina se tiene un desplazamiento positivo de la demanda de dicha gasolina.
- c. En la medida que los precios aumentan las cantidades también aumentan, es la ley de la oferta.
- d. El punto de equilibrio se logra si todos los compradores adquieren el mismo producto.

3.- Si tenemos en el mercado de los textos universitarios las funciones de:

$$\text{Oferta} = Q_o = 4P + 40$$

$$\text{Demanda} = Q_d = 100 - 2P$$

Elaborar:

- a. La tabla de oferta y de demanda para cuando los precios son 2, 4, 6, 8, 10 y 12.
- b. El gráfico respectivo de la oferta y la demanda.
- c. El análisis del punto de equilibrio del mercado.

4.- Si tenemos las siguientes funciones:

$$\text{Oferta: } Q_o = 3P + 28$$

$$\text{Demanda: } Q_d = 42 - P$$

Usted debe:

Encontrar punto de equilibrio en el mercado.

Hacer la explicación respectiva considerando un determinado mercado.

5.- Se tiene el mercado de servicio de asesorías administrativas en su localidad usted debe indagar sobre la situación del mismo y luego:

- a. Construir la tabla de la demanda durante los meses de Enero a Junio, teniendo en cuenta que el precio en junio es de \$350.000 por asesoría y las cantidades demandadas para el mismo mes son de 20 servicios prestados, el aumento de los precios para cada mes es solamente del 5% y las cantidades varían en 5 unidades. Desplazarla positivamente en un 25% y desplazarla negativamente en un 20%. Hacer la respectiva gráfica y explicar las razones de los desplazamientos.
- b. Construir con la demanda hallada en el punto anterior. La tabla de la oferta del mismo mercado, sin modificar valores. Luego desplazarla positivamente en el 10% y negativamente en el 5%.
- c. Establecer el punto de equilibrio del mercado con las funciones iniciales. (Es decir, no tener en cuenta los desplazamientos)
- d. Explicar los determinantes del mercado tanto para la oferta como para la demanda.

3.2. La Elasticidad

Gráfica 14. Representación de la elasticidad

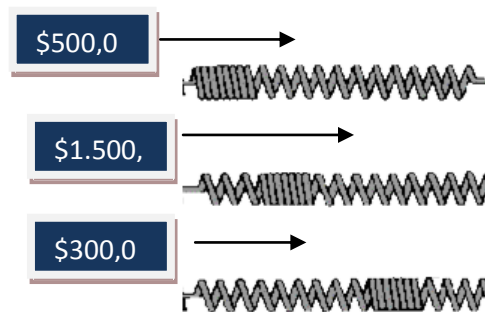

Fuente: la autora

La gráfica nos muestra una especie de elástico o caucho que como sabemos se puede estirar y encogerse, verdad. Lo mismo sucede con el precio depende de las diferentes determinantes el precio puede aumentar o disminuir. Esto nos da una idea de lo que es la elasticidad ya sea precio o la elasticidad ingreso.

La elasticidad busca mostrar que tanto incide un cambio en el precio en el cambio de las cantidades demandadas u ofrecidas y es importante que lo tengamos en cuenta para que

podamos aumentar o disminuir los precios de los productos sin afectar significativamente las ventas de la empresa.

También tenemos otra elasticidad, es la elasticidad ingreso esta nos determina la incidencia de la variación del ingreso en la variación del consumo. Es lo que finalmente determina si un bien es normal o no.

DEFINICIÓN DE ELASTICIDAD

“La Elasticidad es la medida de la sensibilidad de la cantidad demandada o de la cantidad ofrecida a uno de sus determinantes”.¹

TIPOS DE ELASTICIDADES.

Se tiene la elasticidad de precio la cual aplica para la oferta y para la demanda. Y la elasticidad del ingreso.

1. **La elasticidad precio de la demanda** “Es la medida del grado en que la cantidad demandada de un bien responde a una variación de su precio; se calcula dividiendo la variación porcentual de la cantidad demandada por la variación porcentual del precio”.²
2. **Fórmula de la elasticidad.** Para hallar la elasticidad precio de la demanda se realizan los siguientes pasos.

La fórmula es:

$$\text{Elasticidad} = \frac{\text{Cambio relativo de la cantidad}}{\text{Cambio relativo en el precio}}$$

$$\varepsilon = \frac{\frac{\Delta Q}{Q_0}}{\frac{\Delta P}{P_0}}$$

Dónde:

¹ MANKIW Gregory M. Principios de Economía. Segunda edición. España: Mc Graw Hill. 2.003. p57

² Ibid., p58

$\varepsilon = \text{Elasticidad}$

$Q = \text{Cantidad}$

$P = \text{Precio}$

$\wedge = \text{Variación}$

Ahora:

$$\wedge Q = Q_1 - Q_0$$

$$\wedge P = P_1 - P_0$$

Veamos un ejemplo:

Vamos a hacerlo con una demanda del producto del bien X, tenemos que el precio paso de \$5.000,00 P_0 a \$10.000,00 P_1 y les corresponde las cantidades según la tabla.

PRECIOS		CANTIDADES	
P_0	5.000	Q_0	100
P_1	10.000	Q_1	50

Si reemplazamos en la fórmula tenemos que la elasticidad se resuelve:

$$\varepsilon = \frac{\frac{50}{100}}{\frac{5000}{5000}}$$

$$\varepsilon = 0.5$$

$$\wedge Q = 50 - 100 = -50 (\text{Semultiplicar por } -1)$$

$$\wedge P = 10.000 - 5.000 = 5.000$$

La elasticidad precio de la demanda del mercado del bien X es 0.5, lo cual indica que la variación del precio incidió en la variación de la cantidad en un 50%.

Tipos de elasticidad precio de la demanda:

▣ **INELÁSTICA:** la variación del precio a penas afecta la variación de la cantidad.

$$E < 1$$

▣ **UNITARIA:** la variación del precio afecta en la misma proporción la variación de la cantidad.

$$E = 1$$

▣ **ELÁSTICA:** la variación del precio afecta sustancialmente la variación de la cantidad

$$E > 1$$

Los tipos de elasticidad es importante que se consideren para el aumento o disminución de los precios establecidos.

Elasticidad precio de la oferta. “Es la medida del grado en que la cantidad ofrecida de un bien responde a una variación de su precio; se calcula dividiendo la variación porcentual de la cantidad ofrecida por la variación porcentual del precio”.³

Fórmula de elasticidad. Para hallar la elasticidad precio de la oferta, se tiene la siguiente fórmula:

E= Cambio relativo de la cantidad / Cambio relativo en el precio”

$$\varepsilon = \frac{\frac{\Delta Q}{Q_0}}{\frac{\Delta P}{P_0}}$$

Dónde:

$\varepsilon = Elasticidad$

$Q = Cantidad$

$P = Precio$

$\Delta = Variación$

Ahora:

³ Ibid., p58

$$\Delta Q = Q_1 - Q_0$$

$$\Delta P = P_1 - P_0$$

Veamos un ejemplo:

Vamos a hacerlo con una oferta del producto del bien X, tenemos que el precio paso de \$5.000,00 P_0 a \$10.000,00 P_1 y les corresponde las cantidades según la tabla.

PRECIOS		CANTIDADES	
P_0	5.000	Q_0	50
P_1	10.000	Q_1	100

Si reemplazamos en la fórmula tenemos que la elasticidad se resuelve:

$$\varepsilon = \frac{\frac{50}{5000}}{5.000}$$

$$\varepsilon = 1.0$$

$$\Delta Q = 100 - 50 = 50$$

$$\Delta P = 10.000 - 5.000 = 5.000$$

La elasticidad precio de la oferta del mercado del bien X es 1.0, lo cual indica que la variación del precio incidió en la variación de la cantidad en un 100%.

Tipos de elasticidad precio de la demanda:

✚ INELÁSTICA: la variación del precio a penas afecta la variación de la cantidad.

$$E < 1$$

✚ UNITARIA: la variación del precio afecta en la misma proporción la variación de la cantidad.

$$E = 1$$

✚ ELÁSTICA: la variación del precio afecta sustancialmente la variación de la cantidad

$$E > 1$$

Los tipos de elasticidad es importante que se consideren para el aumento o disminución de los precios establecidos.

ELASTICIDAD INGRESO

Tiene como tarea colaborar en la definición o clasificación de los bienes del consumidor, de acuerdo con la relación que existe entre la demanda de los bienes y el ingreso, por lo tanto la gran clasificación de los bienes es:

Los bienes normales, que son aquellos que cuando aumenta el ingreso de igual forma aumenta el consumo del bien.

Los bienes inferiores, que son aquellos que su consumo disminuye cuando el ingreso aumenta.

Veamos un ejemplo, cuando yo me gano \$100,00 desayuno con media tostada y aguapanela (sin tener nada en contra de ésta deliciosa bebida). Cuando me gano \$1.000,00 me desayuno con: fruta, arepa, huevo, chocolate y pan; cómo podemos ver nada de aguapanela ni tostada, de tal manera éste desayuno se convierte en un bien inferior. Éste concepto es importante porque como empresarios o actores en la toma de decisiones debemos procurar por no permitir que los productos de la empresa pasen a ser inferiores, para mantenernos en el mercado.

Después del comentario vamos a ver la definición:

“La elasticidad ingreso de la demanda es la variación porcentual en la cantidad consumida de un bien dividido entre la variación porcentual del ingreso”.⁴

APRENDA RESPONDIENDO

Para reforzar lo aprendido usted debe realizar las siguientes actividades:

1.- La elasticidad precio de la oferta o la demanda busca

Medir la incidencia de la variación del precio en la función respectiva.

Saber cuántos compradores y cuántos vendedores tiene el mercado.

Establecer el punto de equilibrio en el mercado a partir de los precios.

Determinar la variación del precio en el mercado en caso de esasez.

2.- Mencione y de un ejemplo de los tipos de elasticidad precio de la demanda que existen.

3.- Además de la elasticidad precio se tiene la elasticidad:

Ingreso.

⁴ LE ROY MILLER Roger., MEINERS Roger. Economía Micro & Macro. Tercera Edición Bogotá: Mc Graw Hill 1.994. p172..

Del producto.

4.- Considerando la actividad de la unidad anterior. Usted debe:

Establecer la elasticidad precio de la demanda, entre los meses de enero y junio. (Se hace solamente con estos meses). Explicar la respuesta y dar la recomendación respectiva a los empresarios que hacen parte del mercado.

Establecer la elasticidad precio de la oferta, para los meses de febrero y mayo.

Explicar las respuestas y dar la recomendación respectiva a los empresarios que hacen parte del mercado.

3.3. La teoría del Consumidor

A diario estamos en la tarea de satisfacer nuestras necesidades, pero antes de ésta actividad nos fijamos que tan útil pueden ser los bienes y servicios que adquirimos y también debemos combinarlos es decir compramos ropa pero también vamos al cine, tenemos en cuenta los ingresos que tenemos para adquirir el vestuario o para divertirnos. De éste tipo de cosas se encarga la teoría del consumidor. En la gráfica

Gráfica 15. Esquema de la Teoría del Consumidor

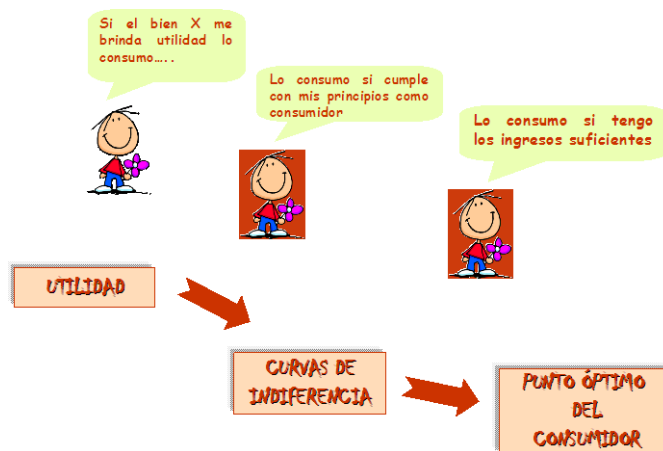

En la medida que el consumidor combina de manera óptima los bienes de acuerdo con su presupuesto puede mantener o mejorar su nivel de vida, los productores por tal motivo están atentos de cuáles son los cambios del consumidor. Hoy vemos como estudios de mercado han demostrado que las personas prefieren los alimentos elaborados con productos naturales sin tantos químicos, así mismo como dejan de consumir ropa por hacerlo en procedimientos

quirúrgicos en beneficio de su forma corporal como la cirugía de nariz, liposucción etc., tenemos otro caso y es que el comprador ha dejado de adquirir bienes de la canasta familiar a cambio de aparatos de las últimas versiones tecnológicas.

La utilidad. Es el grado de satisfacción o placer que le brinda un bien o un servicio al consumidor.

Tipos de utilidad. La utilidad puede ser:

- ✚ Utilidad cardinal: es la que tiene relación con el uso de los números cardinales es decir 1, 2,3, e indican que tanta satisfacción le está brindando el bien al consumidor. Por ejemplo un texto sobre costos de producción nos puede brindar 5 útiles (medida de la utilidad), mientras que uno de neurocirugía solamente nos brinda 1 útil.
- ✚ Utilidad ordinal: nos indica el orden es decir manejamos primero, segundo, tercero y así sucesivamente. Lo que nos indica que el consumidor debe establecer que necesita antes y después, por ejemplo ¿Qué está primero la diversión o el estudio?
- ✚ Utilidad marginal decreciente: indica una propiedad de las curvas de utilidad cardinal total que indica como en la medida que consumimos una unidad más de un bien la utilidad se disminuye. Veámoslo con un ejemplo, cuando nos tomamos el primer vaso con agua, teniendo mucha sed, nos quita un poco dicha sed y tomamos otro y pensemos que otro pero si seguimos haciéndolo no, nos va a brindar utilidad sino que por el contrario nos puede hacer daño, pues en el vaso número 10 ya no lo podremos consumir.

CANTIDAD CONSUMIDA	UTILIDAD TOTAL	UTILIDAD MARGINAL $\frac{\text{Variación Utilidad Total}}{\text{Variación cantidad}} = \text{Utilidad marginal}$
0	0	No se puede hallar
1	10	$\frac{10 - 0}{1 - 0} = U. Marginal$
2	16	
3	19	
4	20	
5	20	
6	18	

Fuente: la autora

La tabla muestra la cantidad que utiliza un consumidor, la utilidad que le brinda y la utilidad marginal es decir la variación de la utilidad total en la medida que se consumen más unidades del bien. Veamos un ejemplo, cuando tenemos mucha sed y nos tomamos el primer vaso con agua, nos brinda muchos útiles (Unidad de medida de la utilidad), el segundo ya menos, el tercero nos quita la sed y si seguimos consumiendo agua nos vamos a enfermar es decir en la medida que aumentamos el consumo no nos brinda ninguna utilidad sino que al contrario nos afecta, esto es básicamente la utilidad marginal.

Ahora para completar la tabla, no es posible hallar la de la primera casilla ya que no tenemos ningún valor antes del cero por lo tanto no hay ninguna variación, es de aclarar que en Economía cuando hablamos de marginal es porque hay la variación en una sola unidad, es decir está al margen, entendiendo que la unidad no es solamente el uno como tal podría ser 5, 10, 15 ó 100, 200, 300

De acuerdo con las indicaciones obtenemos:

CANTIDAD CONSUMIDA	UTILIDAD TOTAL	UTILIDAD MARGINAL
0	0	---
1	10	10
2	16	6
3	19	3
4	20	1
5	20	0
6	18	-2

Fuente: la autora

En la gráfica podemos observar que cuando nos hemos tomado 6 vasos con agua ya nos están haciendo daño al organismo. Tanto que la utilidad marginal es negativa.

LAS CURVAS DE INDIFERENCIA Y LA RESTRICCIÓN PRESUPUESTARIA.

Antes de considerar las curvas de indiferencia es preciso mencionar los supuestos relacionados con el comportamiento del consumidor así:

- ✘ Integridad: el consumidor busca satisfacer todas sus necesidades.
- ✘ Consistencia: el consumidor busca mantener sus niveles de consumo
- ✘ Insaciabilidad: el consumidor nunca está satisfecho siempre busca consumir más, siempre y cuando le brinde satisfacción.

Curva de indiferencia. Es el gráfico que representa las diferentes combinaciones de dos bienes que le permiten al consumidor la misma utilidad o satisfacción, es decir le son indiferentes. Por ejemplo puede que al consumidor le sea igual desayunar con café o chocolate o avena.

Las características de las curvas de indiferencia son:

- ✘ Por cada punto existente en el espacio solo pasa una curva
- ✘ Tienen pendiente negativa
- ✘ No se pueden cruzar

Veamos la tabla con su respectiva gráfica para determinar la combinación de los bienes.

PUNTO	BIEN A	BIEN B
A	4	5
B	3	10
C	2	15
D	1	20

Fuente: la autora

Gráfica 16 Curva de Indiferencia

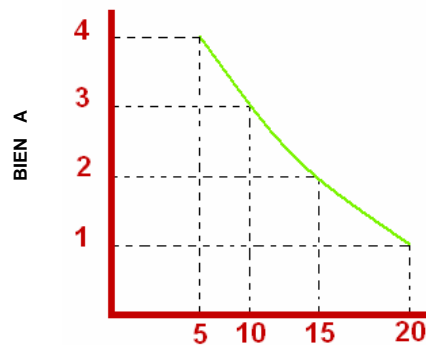

Fuente: la autora

La gráfica muestra las combinaciones que puede hacer el consumidor donde le es indiferente cualquier combinación.

Restricción presupuestaria. Es el espacio que determina los límites de los bienes que puede adquirir el consumidor, de acuerdo con sus ingresos, es decir hasta cuanto le alcanza el dinero al consumidor para la satisfacción de sus necesidades, combinando los dos bienes.

Hagamos un ejemplo el consumidor tiene un presupuesto de \$1.000,00 y se los puede gastar en vestuario o en cirugía para mejorar su imagen corporal, claro que puede hacer varias combinaciones, lo importante es que siempre se gaste los \$1.000,00. Complementemos el ejemplo, tenemos un consumidor que cuenta con un presupuesto de \$1.000,00. El precio de la cirugía es de \$100,00 (Habría que ver donde, verdad), y el precio del vestuario es de \$200,00

CONSUMO DE ESTÉTICA CORPORAL	GASTO EN ESTÉTICA CORPORAL	CONSUMO DE VESTUARIO	GASTO EN VESTUARIO	TOTAL GASTO
10	\$1.000,00 (10*\$100,00)	0	0	\$1.000,00 (1.000+0)
0	0	5	\$1.000,00 (5*\$200,00)	\$1.000,00 (0+1.000)

Fuente: la autora

El consumidor se puede gastar todo el presupuesto en cualquiera de los dos bienes de tal manera que cuando se gasta todo en el bien A puede consumir 10 unidades del mismo y cuando se gasta todo en el bien B puede adquirir 5 unidades, lo cual está demarcado por la recta presupuestaria. Hagamos la gráfica respectiva. Para determinarlo como lo muestra la tabla lo que se necesita es multiplicar el valor del precio por las unidades para determinar el total del gasto y así establecer cuantas unidades le significan el gasto total del presupuesto en cada uno de los bienes.

Veamos la gráfica.

Gráfica 17 Recta Presupuestaria

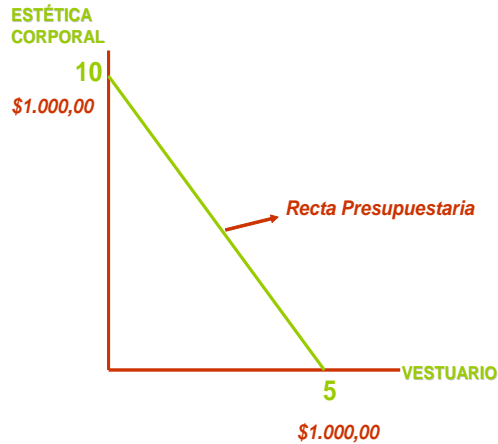

Fuente: la autora

Se observa que nuestro consumidor o consumidora se puede hacer 10 cirugías y comprar 5 unidades de vestuario.

PUNTO ÓPTIMO DEL CONSUMIDOR

Corresponde al punto donde la curva de indiferencia es cortada tangencialmente por la recta presupuestaria, es decir indica el punto donde se debe ubicar el consumidor para que combine de mejor forma los dos bienes de acuerdo con su presupuesto.

Gráfica 18 Punto Óptimo del Consumidor

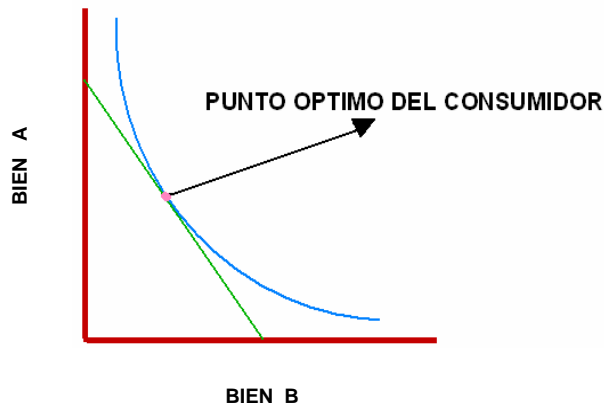

Fuente: la autora

La gráfica permite observar con claridad donde se ubica el punto óptimo del consumidor.

ACTIVIDADES

Para reforzar lo aprendido usted debe realizar las siguientes actividades:

1. El consumidor mide la utilidad de los bienes con
 - a. Beneficio.
 - b. El dinero.
 - c. Los útiles.

- 2.- El consumidor busca entre otros principios
 - A. Mantener su nivel de vida.
 - B. Cosas muy finas.
 - C. Tecnologías.

- 3.- Mencione y con un ejemplo plantee, las características de las curvas de indiferencia.

- 4.- El punto óptimo del consumidor es el que permite que se corten
 - a. La curva de indiferencia y la recta presupuestaria.
 - b. La oferta y la demanda en el mercado de bienes.
 - c. Las curvas de indiferencia con la demanda.

- 5.- Construya la línea de presupuesto a partir de la siguiente información: el ingreso del consumidor es de \$1.000.000,00, el precio de los alimentos para la quincena es de \$60.000,00 y el precio para el vestuario es de \$80.000,00, cabe anotar que el consumidor solo combina tal presupuesto para estos dos bienes. Elabore la tabla respectiva para la obtención de la línea de presupuesto, luego construya la curva de indiferencia sobre la gráfica y muestre el punto óptimo del consumidor, no olvide mencionar las cantidades que puede obtener de cada uno de los bienes propuestos.

3.4. Teoría de la Producción

Las empresas son las encargadas de producir o de prestar un servicio, obteniendo por su puesto una utilidad, combinando los factores de producción, dicha combinación da paso a la función de producción y ésta a su vez nos permite establecer la producción total. Es preciso incurrir en unas erogaciones de dinero para poder obtener la respectiva producción, pero se deben ser analizadas, calculadas y relacionadas los ingresos obtenidos en la empresa, de tal manera que se obtenga el punto de equilibrio de la misma es decir que no se tengan pérdidas sino que por el contrario éste sea superado.

Las empresas en la actualidad se preocupan notablemente por incrementar sus condiciones de productividad con el fin de llegar a la denominación de empresas de talla mundial, las cuales son competitivas y pueden participar y ganar espacio en los mercados internacionales.

LA EMPRESA.

Es la unidad económica de producción o servucción, que mediante la organización y coordinación de los factores: capital y trabajo, persigue obtener un beneficio produciendo y comercializando productos o prestando servicios en el mercado. Cuando constituimos una empresa buscamos siempre obtener utilidades, acumular riqueza por lo tanto debemos maximizar:

- ✚ Las ventas
- ✚ La producción
- ✚ Las utilidades
- ✚ El capital
- ✚ La mano de obra
- ✚ Los recursos

Pero debemos minimizar los costos y gastos de la empresa.

Así mismo las empresas buscan obtener altos niveles de productividad entendida ésta básicamente como la capacidad de la unidad económica de producir el mayor número de unidades en el menor tiempo posible, dadas sus condiciones de maquinaria y mano de obra. En la medida que la empresa incremente su productividad podrá ser competitiva.

LA FUNCIÓN DE LA PRODUCCIÓN

La empresa para poder producir debe recurrir a los factores de producción, recordemos que son: tierra, capital, trabajo, capacidad instalada y manejo de la información, así que la combinación del capital y del trabajo, manteniendo constantes los otros permiten establecer la función de producción.

Veamos:

Gráfica 19 Representación de la Función de Producción

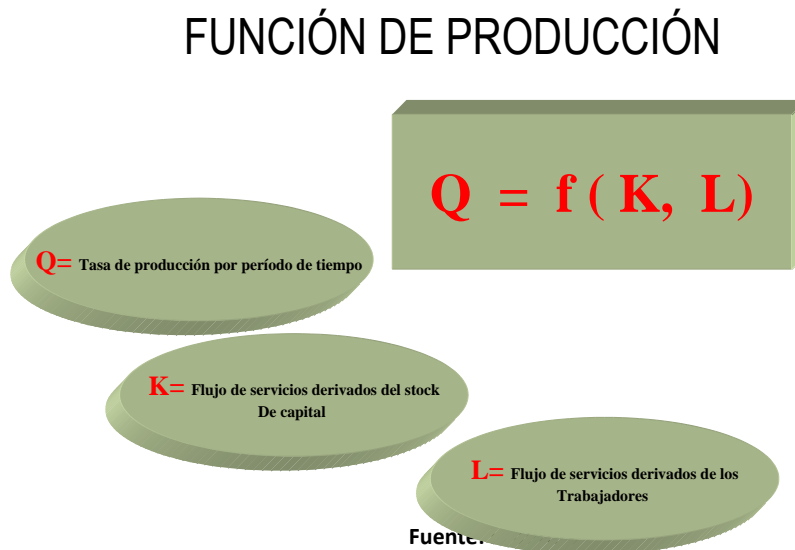

Concepto. La función de producción es la relación existente entre el producto físico obtenido en un proceso de producción dados los insumos o factores de producción. Esta función se define como la relación o ecuación matemática que establece la máxima cantidad de producto que puede obtenerse a partir de unos conjuntos determinados de insumos mientras que los otros permanecen constantes. Dada la combinación de los factores podemos obtener una determinada producción, es decir la función de producción nos dice simplemente que con 5 máquinas y 7 operarias puedo producir 30 camisas durante un día.

Producto Físico Total. Es el producto que se obtiene como resultado de un proceso de producción.

Producto Físico Medio. Es el producto físico total dividido por el número de unidades del insumo variable utilizado

Producto Físico Marginal. Es el cambio del producto físico total debido a un cambio unitario del único factor de producción variable, manteniendo constantes todos los demás insumos

Derivación del Producto Físico Medio Y Marginal. En la tabla se tiene el ejercicio para obtener cada uno de los conceptos, requeridos e importantes en la empresa.

TRABAJADORES	PRODUCTO TOTAL	PRODUCTO FISICO MEDIO (L)	PRODUCTO FISICO MARGINAL (L)
0	0		
1	100	PT/Trabajadores	PT
2	210	100/1 =100	Trabajadores
3	330		100-0/1-0=100
4	405		
5	475		
6	500		
7	490		

Fuente: LE ROY MILLER Roger., MEINERS Roger. Economía Micro & Macro.
Tercera Edición Bogotá: Mc Graw Hill 1.994. p260

Tenemos en la tabla el número de trabajadores requeridos para obtener una producción, cuando se tiene un solo trabajador se obtienen 100 unidades producidas, lo cual corresponde al producto total (Valores dados), el producto físico medio nos está indicando que el mismo trabajador participa en la elaboración de las 100 unidades y vemos como se obtiene en la misma tabla, el producto físico marginal nos indica la relación entre la variación de los trabajadores y la variación del producto total, es decir cuando pasamos de tener cero trabajadores a tener uno por lo tanto la producción pasa de ser cero a ser de 100 unidades, en la tabla vemos como se obtiene.

Ahora se completa la tabla, tanto para el producto total como para el marginal.

Obtuvimos:

TRABAJADORES	PT	PTME	PFM
0	0	----	---
1	100	100	100
2	210	105	110
3	330	110	120
4	405	101.25	75
5	475	95	70
6	500	83.33	25
7	490	70	-10

Fuente: LE ROY MILLER Roger., MEINERS Roger. *Economía Micro & Macro*.
Tercera Edición Bogotá: Mc Graw Hill 1.994. p260

Observamos que en la medida que aumentamos trabajadores la producción no aumenta en la misma proporción, es decir se cumple aquel refrán que dice “entre más vacas menos leche”, y de ésta situación debemos estar muy ocupados en la empresa puesto que se generará una pérdida así mismo no seremos altamente productivos.

La ley de los rendimientos marginales decrecientes. Está definida de la siguiente forma: manteniendo constante la tecnología y todos los insumos, excepto uno, a medida que el insumo variable se incrementa en montos iguales, más allá de cierto punto la tasa de incremento del nivel de producción resultante disminuirá. Es decir se refuerza lo dicho con respecto a la tabla de derivación del producto.

LA CURVA ISOCUANTA Y LA CURVA ISOCOSTOS

La curva isocuanta, es la línea que muestra todas las combinaciones de capital y trabajo que pueden combinarse y generan la misma producción de un bien determinado en un tiempo establecido.

La curva isocostos es la restricción presupuestal de la empresa, en donde los costos totales permanecen invariables en un espacio de insumos.

El punto óptimo del productor, es el punto donde la curva isocuanta toca tangencialmente a la recta isocosto.

Para ampliar el tema, podemos consultar los libros recomendados en la bibliografía del módulo. Se encuentra gran claridad en el de Mankiw

LOS COSTOS DE PRODUCCIÓN.

Concepto. Son todos los egresos durante un período determinado en el proceso de transformación de un bien.

Tipos de Costos. Desde el punto de vista microeconómico tenemos básicamente el análisis de los siguientes tipos de costos:

- ✚ **FIJOS:** No dependen del volumen de la producción
- ✚ **FIJOS MEDIOS:** (CFMe) es el costo fijo dividido entre la producción
- ✚ **VARIABLES:** Dependen del volumen de la producción.
- ✚ **VARIABLES MEDIOS:** (CVMe) es el costo variable dividido entre la producción

Así que:

$$CT = CF + CV$$

Dónde:

CT= COSTO TOTAL

CF= COSTO FIJO

CV= COSTO VARIABLE

Costo Marginal. Es el cambio del costo debido a un cambio unitario de la producción.

Derivación de los costos. A continuación se tienen establecidos todos los valores para derivar cada uno de los costos.

DERIVACIÓN DEL COSTO TOTAL, MARGINAL Y MEDIO							
TASA DE PRODUCCIÓN POR PERÍODO DE TIEMPO	COSTO FIJO TOTAL (CFT)	COSTO VARIABLE TOTAL (CVT)	COSTO TOTAL (CT)	COSTO MARGINAL (CM)	COSTO TOTAL MEDIO (CTMe)	COSTO VARIABLE MEDIO (CVMe)	COSTO FIJO MEDIO (CFMe)
(Unidades) (1)	(Pesos) (2)	(Pesos) (3)	(Pesos) (4)	(Pesos) (5)	(Pesos) (6)	(Pesos) (7)	(Pesos) (8)
0	10	0	10,00	---	---	---	---
1	10	4,00	14,00	4,00	14,00	4,00	10,00
2	10	7,50	17,50	3,50	8,75	3,75	5,00
3	10	10,75	20,75	3,25	6,92	3,58	3,33
4	10	13,80	23,80	3,05	5,95	3,45	2,50
5	10	16,70	26,70	2,90	5,34	3,34	2,00
6	10	19,50	29,50	2,80	4,92	3,25	1,67
7	10	22,25	32,25	2,75	4,61	3,18	1,43
8	10	25,10	35,10	2,85	4,39	3,14	1,25
9	10	28,30	38,30	3,20	4,26	3,14	1,11
10	10	32,30	42,30	4,00	4,23	3,23	1,00
11	10	38,30	48,30	6,00	4,93	3,48	0,91
12	10	47,30	57,30	9,00	4,78	3,94	0,83
13	10	60,30	70,30	13,00	5,41	4,64	0,77
14	10	78,30	88,30	18,00	6,31	5,59	0,71
15	10	102,3	112,30	24,00	7,49	6,82	0,67
CFT	DADO						
CVT	DADO						
CT	2+3						
CM	Variación del CT/Variación de la producción						
Variación CT	$CT_1 - CT_2$						
Variación Producción	$P_1 - P_2$	P= Producción					
CTMe	4 dividido 1						
CVMe	3 dividido 1						

CFMe	2 dividido 1						
------	--------------------	--	--	--	--	--	--

Fuente: LE ROY MILLER Roger., MEINERS Roger. Economía Micro & Macro.
Tercera Edición Bogotá: Mc Graw Hill 1.994. p293

La tabla muestra la derivación de los costos, es decir la obtención de cada uno de los costos y como se relacionan con la producción así mismo cuenta con la respectiva explicación.

PUNTO DE EQUILIBRIO DE LA EMPRESA

Ya decíamos que la empresa como mínimo debe mantenerse en un punto donde aunque no gane tampoco pierda, a ese punto se le denomina punto de equilibrio y se logra cuando los ingresos marginales son iguales a los costos marginales.

Tomando la misma tabla anterior es posible determinar los ingresos, los costos y la utilidad.

INGRESOS, COSTOS Y UTILIDADES						
TASA DE PRODUCCIÓN	PRECIO	INGRESOS TOTALES	COSTOS TOTALES	UTILIDAD TOTAL	COSTOS MARGINALES	INGRESOS MARGINALES
(Unidades) (1)	(Pesos) (2)	(Pesos) (3)	(Pesos) (4)	(Pesos) (5)	(Pesos) (6)	(Pesos) (7)
Valor dado, indica la cantidad de producción de la empresa.	Valor dado, tomado de los archivos de la empresa.	Se obtiene multiplicando las columnas (1)*(2)	Valor dado tomado la sumatoria de los costos de producción.	Se obtiene de restar las columnas: (3)-(4)	Se obtiene de la misma forma que se obtuvieron en la tabla anterior.	Se aplica la misma fórmula que para la columna 6.
0	9,00	0	10,00	-10,00	---	---
1	9,00	9	14,00	-5,00	4,00	9
2	9,00	18	17,50	0,50	3,50	9
3	9,00	27	20,75	6,25	3,25	9
4	9,00	36	23,80	12,20	3,05	9
5	9,00	45	26,70	18,30	2,90	9
6	9,00	54	29,50	24,50	2,80	9
7	9,00	63	32,25	30,75	2,75	9

8	9,00	72	35,10	36,90	2,85	9
9	9,00	81	38,30	42,70	3,20	9
10	9,00	90	42,30	47,70	4,00	9
11	9,00	99	48,30	50,70	6,00	9
12	9,00	108	57,30	50,70	9,00	9
13	9,00	117	70,30	46,70	13,00	9
14	9,00	126	88,30	37,70	18,00	9
15	9,00	135	112,30	22,70	24,00	9

Fuente: LE ROY MILLER Roger., MEINERS Roger. *Economía Micro & Macro*.
Tercera Edición Bogotá: Mc Graw Hill 1.994. p341

La tabla indica que se tiene punto de equilibrio en la empresa cuando se producen 9 unidades a un precio de \$9,00.

Podemos consultar para ampliar el tema:

<http://www.aulafacil.com/cursosenviados/cursomicroeconomia/Lecc-10.htm>

ACTIVIDADES

Para reforzar lo aprendido usted debe realizar las siguientes actividades:

1.- La función de producción involucra

- a. Los insumos de producción.
- b. Los costos de producción.
- c. La producción.

2.- La producción se ejecuta en

- a. La empresa.
- b. El parlamento.
- c. El mercado.

3.- Mencione y de dos ejemplos, de los dos costos de producción que se tienen a nivel de la microeconomía.

4.- El punto óptimo del productor es el que permite que se corten

- a. La curva isocuanta y la recta presupuestaria.
- b. La oferta y la demanda en el mercado de bienes.

c. La función de producción y los insumos de la empresa.

Mediante un ejemplo de una empresa que esté a su alcance, o se la puede inventar pero ajustada a la realidad, elabore:

- ✚ La función de producción
- ✚ El producto físico marginal
- ✚ Derive los costos de la empresa
- ✚ Determine el punto de equilibrio

4. LA TEORÍA MACROECONÓMICA

Para que el aparato económico funcione como lo vemos a diario, se requiere de un proceso eminentemente integral y global, donde se fusionan los agentes económicos: las empresas, las familias, el gobierno y el sector externo, los cuales interactúan mediante unas políticas que regulan y organizan el manejo de todas las fuerzas económicas, de tal manera que se genere el crecimiento y desarrollo económico. Y por supuesto cuenta con unos indicadores que son los que nos muestran los analistas económicos y nos pueden decir así, como es que va la economía de un país.

Al respecto, en Colombia y Latinoamérica se observa, la situación económica es favorable puesto que el Producto Interno Bruto ha crecido en éstos últimos años, las tasas de inflación se han mantenido y en algunos países inclusive ha disminuido, hechos que nos permiten un mejor nivel de vida, que las empresas se incrementen y aumente la producción, que es donde se da realmente inicio al ciclo económico, como lo estudiaremos en éste capítulo.

Gráfica 20 Representación de las teorías macroeconómicas

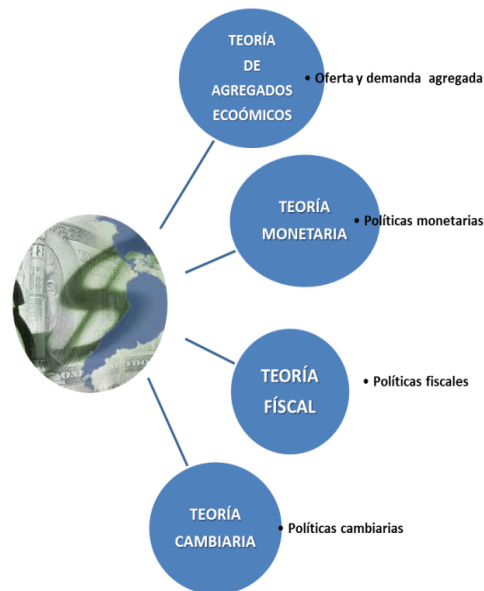

Fuente: la autora

Mire el video: Macroeconomía lo encontrará en:

<http://www.youtube.com/watch?v=bJv2lsmEe2Y>

Consultado en julio 2 de 2011.

OBJETIVO GENERAL

Determinar los requerimientos básicos para alcanzar el equilibrio macroeconómico de un país, considerando los agentes económicos que lo forman.

OBJETIVOS ESPECÍFICOS

- ✚ Conceptualizar la teoría macroeconómica.
- ✚ Determinar los principios de la Teoría Keynesiana.
- ✚ Establecer lo relacionado con el Producto Interno Bruto PIB.
- ✚ Definir las condiciones del desempleo y la inflación.
- ✚ Identificar las políticas macroeconómicas

Prueba Inicial

A continuación usted encontrará unas preguntas con las cuales se puede identificar saberes sobre la macroeconomía.

1. ¿Qué es el PIB?
2. ¿En qué consiste el desempleo?
3. ¿Qué es la inflación?
4. ¿Cómo se ha comportado la inflación en Colombia durante el último año?
5. ¿Cuáles son las políticas macroeconómicas?

TEMAS

En la unidad se desarrollarán los temas relacionados con el interactuar de la macroeconomía.

4.1. Fundamentos Conceptuales

CONCEPTO DE MACROECONOMÍA.

Rama de la ciencia económica que estudia en conjunto todos los componentes económicos, su interactuar y los valores agregados respectivos.

LA TEORÍA KEYNESIANA.

El Economista inglés John Maynard Keynes, (Leer su biografía en <http://www.biografiasyvidas.com/biografia/k/keynes.htm>), luego de la segunda guerra mundial, aumenta su preocupación por el alto nivel de desempleo y todas las condiciones de Economía de post-guerra en Europa y las consecuencias serias de inflación, de deuda y demás. Por tal motivo decide proponer una teoría que retoma algunas cosas de lo ya propuesto por los clásicos pero haciendo unos planteamientos de equilibrio económico en las naciones. Miremos algunos de los elementos fundamentales de la teoría planteada por el economista en mención, quien en su obra Teoría General de la Ocupación, el Interés y el Dinero, la explica. A continuación vamos a considerar los aspectos más relevantes:

- ✚ El empleo y la renta dependen de la demanda efectiva, es decir para que tengamos empleo en el país necesitamos que haya producción, la cual a su vez depende del consumo de las familias.
- ✚ La demanda efectiva está determinada por la propensión al consumo y el volumen de la inversión. Lo cual indica que la inversión (Consultar el concepto de inversión www.wikipedia.org 22 de enero de 2.007, que se realice en el país, está directamente relacionada con el consumo de bienes y servicios.
- ✚ La propensión al consumo es relativamente estable, en la medida que se tenga producción.
- ✚ La inversión depende del tipo de interés y del rendimiento del capital. En éste punto Keynes, considera que es preciso disminuir las tasas de interés (vía el ahorro y vía el crédito) con el fin de estimular la inversión. Veámoslo con un ejemplo, el señor Pedro Pérez tiene \$100,00 y quiere que se le multipliquen, para lo cual tiene dos opciones, una llevarla al Banco de la Felicidad, que le ofrece \$20,00 de rentabilidad mensual, la segunda opción es crear una empresa agroindustrial, con la cual se va a ganar al mes \$50,00, ¿Qué crees que va a hacer don Pedro? Estas en lo cierto, por su puesto que prefiere montar la

empresa, así puede obtener mayor rentabilidad para su dinero, generara empleo y contribuirá con el desarrollo de la región.

- ✚ Considera que es precisa la intervención del Estado en la creación de empleo y en la conformación de políticas económicas.
- ✚ En la medida que se implementen en forma adecuada las políticas macroeconómicas en un país se lograra el equilibrio del mismo.

En esencia la macroeconomía propone: que en la medida que haya producción en el país, habrá empleo, inversión y como hay ingresos puede haber consumo.

La macroeconomía se concentra en las cuentas nacionales que es la contabilidad del país donde se registra el total de lo producido en el país, y como ha sido consumido por los diferentes sectores de la economía nacional, visite la página del Departamento Administrativo Nacional de Estadística http://www.dane.gov.co/daneweb_V09/index.php?option=com_content&view=article&id=956%3Acuentas-nacionales-base-2000&catid=77%3Acuentas-anales&Itemid=1 Consultado julio 2 de 2011, en la página usted encontrará el comportamiento de las cuentas nacionales en el país tanto para la oferta total como la utilización o demanda, en las diferentes actividades económicas.

EL FLUJO CIRCULAR DEL INGRESO

Muestra la forma de relacionarse los agentes económicos, partiendo de las familias que son los entes que ofrecen su mano de obra a las empresas y consumen los bienes y servicios que éstas producen por lo tanto les generan los ingresos Y o la renta a las familias con los cuales ellas pueden comprar lo necesario por tanto aparece el Consumo C, resulta que hay empresas productoras de bienes de consumo, que son aquellos que están listos para ser consumidos y empresas productoras de bienes de capital (son los que se tienen para desarrollar la producción), entonces las familias solo necesitan los bienes de consumo generándose así un excedente de dinero en la economía con el cual es posible hacer un ahorro S y con éste se conforman los mercados financieros donde se da la inversión I, la cual se requiere en las empresas, en el gobierno, en el sector externo para que siga circulando el dinero de la economía del país.

Ahora tenemos el gobierno otro ente económico que se encarga del recaudo de los impuestos T y por su puesto de su utilización en las transferencias (Corresponde a la inversión que el gobierno hace en obras de infraestructura tales como carreteras, puentes etc.) y el gasto público (Corresponde al dinero que el gobierno requiere para su funcionamiento como los salarios de los maestros, de los ministros, los médicos del hospital de tu localidad etc.) TR y por último tenemos el sector externo que es el que se encarga de las importaciones y las exportaciones, realizadas básicamente por las empresas. De tal manera la gráfica nos muestra cómo es que circula el dinero y cómo actúan las variables macroeconómicas en un país.

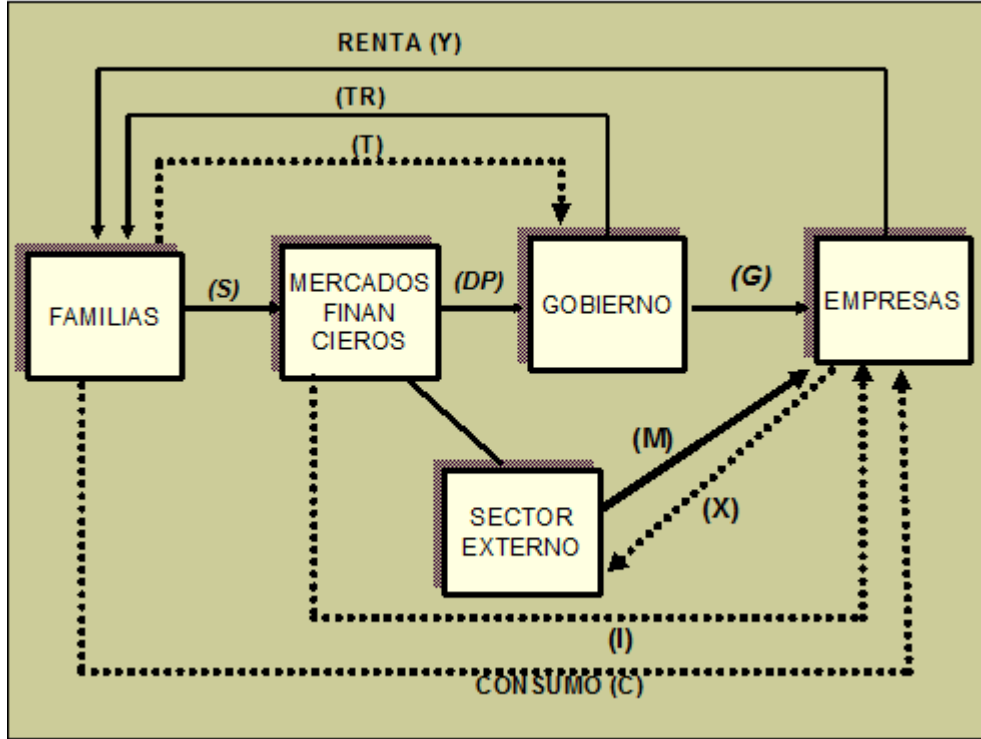

Fuente: la autora

Ahora veamos la ecuación que permite el equilibrio de la economía:

$$(s-I) = (G-TR-T)+XN$$

Dónde:

- S AHORRO
- I INVERSIÓN
- G GASTO PÚBLICO
- TR TRANSFERENCIAS
- T IMPUESTOS
- XN EXPORTACIONES NETAS (X-M)

4.2. El Producto Interno Bruto PIB

Es el valor de mercado de todos los bienes y servicios finales producidos en un país durante determinado período de tiempo. Es decir allí tendremos el total del café, del carbón, de los servicios de salud, educación y demás actividades económicas que se realizan en el país durante un año. Es muy importante porque es el termómetro fundamental de la Economía, si éste termómetro sube, indica que vamos bien pero si la temperatura baja pues eso quiere decir que no vamos bien y que es preciso tomar medidas económicas que nos permitan hacer el ajuste respectivo.

Es el Flujo Circular del Ingreso la base de la determinación del PIB, en tanto que éste mide dos cosas al tiempo, que son la renta y el gasto de todos los agentes económicos, los cuales en la medida que sean iguales, van a determinar el equilibrio macroeconómico de un país, por una razón muy sencilla, en el marco del PIB se tiene enfrentada la oferta agregada y la demanda agregada, de tal forma que entonces se ubican allí los compradores y los vendedores, es decir se debe pretender que todo lo que se produce debe ser consumido. Es importante tener en cuenta que:

OFERTA AGREGADA = La producción nacional + importaciones

DEMANDA AGREGADA = El consumo nacional + exportaciones

3.4 LOS COMPONENTES DEL PIB.

$$Y = C + I + G + NX$$

Dónde:

Y= ingreso

C= consumo

I= inversión

G=gasto

NX= exportaciones netas

Consumo: es el gasto de las familias en bienes y servicios, menos las que se hagan en vivienda nueva. Por ejemplo la compra de víveres de primera necesidad.

Inversión: corresponde al gasto en bienes de capital y la vivienda nueva por parte de las familias. Un ejemplo puede ser el apartamento nuevo que compra la familia Pérez.

Gasto: es el gasto del gobierno en bienes y servicios para que pueda funcionar, por ejemplo los muebles y equipos de los senadores.

Exportaciones netas: equivale al valor que se obtiene como resultado de restar a las exportaciones las importaciones realizadas en el país.

LA DETERMINACIÓN DEL PIB NOMINAL

Como se ha dicho el PIB indica el total de la producción de un país, pero para determinar el total solo es posible si se lleva a una sola unidad de medida, por lo tanto lo hallaremos en pesos colombianos. Es necesario asumir que en el país solo se produce: café, carbón y maquinaria y equipo, a precios de comercialización de los años analizados. La tabla nos muestra el PIB de un país cualquiera.

AÑO	CAFÉ (1)	PRECIO DEL CAFÉ (2)	CARBÓN (3)	PRECIO DEL CARBÓN (4)	MAQUINARIA Y EQUIPO (5)	PRECIO DE LA MAQUINARIA Y EQUIPO (6)	TOTAL PIB NOMINAL (7)
2007	100	500	1.000	600	50	250	662.500
2008	120	550	1.500	800	60	450	1.293.000
2009	200	600	2.000	1.000	80	650	2.172.000
2010	250	700	2.500	1.500	100	800	4.005.000

Las columnas 1, 3 y 5 indican las cantidades producidas de los bienes respectivos: café, carbón y maquinaria y equipo. Las columnas 2, 4 y 6 como se puede observar corresponde al precio de las unidad de los bienes producidos. La columna 7 es el resultado de la siguiente ecuación:

$$\text{TOTAL PIB NOMINAL} = (1 * 2) + (3 * 4) + (5 * 6)$$

Sencillo simplemente se tienen el total de la sumatoria de cada bien multiplicado por su respectivo precio, por supuesto en cada uno de los años.

El PIB nominal es la producción de bienes y servicios valorados a los precios vigentes, lo que quiere decir que no se le aplicado ningún factor inflacionario, en cada uno de los años, sino que se deja el precio que se dio en el 2007, en el 2008 y los otros dos años.

LA DETERMINACIÓN DEL PIB REAL.

Para hallar el PIB real se toma también la producción de cada bien del país, pero se modifica el precio, en tanto que se va a multiplicar por el precio del denominado año base, que es el año el cual se decida tomar para aplicar, es decir si tomamos como año base el 2007, los bienes para todos los años se multiplica por los precios de cada bien en ese año únicamente. Se va a hallar el PIB real continuando con el mismo ejemplo anterior y el año base será el 2007. Veamos la determinación del PIB REAL.

AÑO	CAFÉ (1)	PRECIO DEL CAFÉ (2)	CARBÓN (3)	PRECIO DEL CARBÓN (4)	MAQUINARIA Y EQUIPO (5)	PRECIO DE LA MAQUINARIA Y EQUIPO (6)	TOTAL PIB REAL (7)
2007	100	500	1.000	600	50	250	662.500
2008	120	500	1.500	600	60	250	975.000
2009	200	500	2.000	600	80	250	1.320.000
2010	250	500	2.500	600	100	250	1.650.000

La fórmula de aplicación es la misma ecuación

$$TOTAL PIB REAL = (1 * 2) + (3 * 4) + (5 * 6)$$

Pero observe que el valor se ha modificado, porque el precio que se toma es el más bajo que es el que corresponde al año 2007 para todos los años.

El PIB real es la producción de bienes y servicios valorada a precios constantes.

EL DEFLACTOR DEL PIB.

Ya teniendo tanto el PIB nominal como el PIB real, es posible determinar el porcentaje de variación. La ecuación utilizada es la siguiente:

$$DEFLACTOR DEL PIB = \frac{PIB NOMINAL}{PIB REAL} * 100$$

Como se indica en la tabla siguiente.

AÑO	TOTAL PIB NOMINAL (1)	TOTAL PIB REAL (2)	DEFLACTOR
2007	662.500	662.500	100
2008	1.293.000	975.000	132,6
2009	2.172.000	1.320.000	164,5
2010	4.005.000	1.650.000	242,7

Se observa que en el 2007 no hay ninguna variación puesto que el deflactor es del 100%, mientras que para el 2010 se observa un incremento del 242,7% en el precio.

El deflactor del PIB es el indicador del nivel de precios que se calcula dividiendo el PIB nominal por el PIB real, multiplicado por 100.

4.3. La Inflación

CONCEPTO DE INFLACIÓN

El diccionario Espasa establece:

“Elevación general del nivel de precios que normalmente es medida con el índice de precios al consumo. Produce una disminución del poder adquisitivo del dinero, y no afecta a todos los sectores o personas por igual, pues los precios o las rentas no crecen en igual proporción para unos y otros”⁵

Usted suele vivirlo pues, en enero por ejemplo nos encontramos con que los alimentos tienen un precio más alto, lo mismo el precio de las matrículas, del transporte y así sucesivamente, a éste fenómeno es a lo que se le llama inflación.

Tipos de Inflación. También son definiciones tomadas del mismo Diccionario Económico Espasa. Entre las diferentes clases de inflación vamos a mencionar:

- ✚ Inflación abierta. Aquella en la que el aumento de los precios está comprendido entre un 5 y un 8-10% anual y por tanto, supone un debilitamiento de la estructura económica.

⁵ ANDERSEN, Arthur. Diccionario Espasa. Economía y Negocios. España: Espasa. 2007 p 328

- ✚ Inflación de costos. Inflación originada en el lado de la oferta del mercado, por la elevación del coste de los factores de producción (materias primas, mano de obra) que va a influir en el precio final de los productos.
- ✚ Inflación de demanda. Inflación causada por aumentos persistentes de la demanda agregada; en una situación de pleno empleo de los factores productivos el nivel de oferta de la economía no puede equiparar al de demanda, lo que provoca un incremento en los precios.

También se tienen otros tipos de inflación, tales como:

- ✚ Inflación moderada. Corresponde a aquella inflación que permite el incremento de los precios de manera lenta, generando cierta estabilidad en los precios de bienes y servicios, también hace posible que el dinero en el banco valga lo mismo hoy que en un mes o en un año inclusive.
- ✚ Inflación galopante. Como su nombre lo indica, quiere decir que el aumento de los precios es muy alto, pasa rápidamente de un dígito a dos, es decir se aumenta el precio en un 10% a un 100% en un corto período de tiempo. Lo cual genera la pérdida de poder adquisitivo a las personas rápidamente, afectando de manera negativa la actividad económica empezando por la producción
- ✚ Vale la pena aclarar que es la hiperinflación de una vez. Lo que significa que es una inflación exagerada puede llegar hasta a un 1.000% de incremento en algunos bienes y servicios de la canasta familiar, lo que indica una terrible crisis económica, el dinero por supuesto pierde valor, suele suceder cuando el gobierno emite el dinero sin ningún control o no hay control en el gasto del Estado.

Causas de la inflación. No siempre los países incurren en procesos inflacionarios por las mismas razones pero si hay unas condiciones parecidas, tales como:

- ✚ El exceso de dinero, se da cuando existe un exceso de dinero en poder del público, lo cual contribuye a que los productores aumenten el precio de bienes y servicios, los cuales se pueden vender porque las personas pagan el precio que los vendedores piden. Un ejemplo claro es la condición que infortunadamente ocasiona el narcotráfico, donde la gran mayoría de las personas tienen dinero aunque no estén involucradas en el negocio ilícito pero tienen la capacidad financiera de comprar.
- ✚ El déficit de dinero, sucede por las razones totalmente contrarias en la medida que las personas no posean dinero es decir se aumente la escasez, pues van a aumentar los

precios, de tal forma que van a comprar los bienes y servicios solamente las personas que tengan el dinero para comprarlo.

De igual manera las coyunturas económicas por las cuales atraviese un país como por ejemplo las inclemencias de la guerra, de los fenómenos naturales que van a afectar directamente la producción y como hemos dicho si no hay producción, pues vamos a tener serios problemas económicos con serias repercusiones en la población. En la medida que aumentan los precios se da una reducción en los ingresos de la población, lo que a su vez genera una presión para el aumento de salarios, lo que a su vez afecta los costos de producción que se deben cubrir con el incremento de los precios

Consecuencias de la inflación. Todas las consecuencias de la inflación son altamente negativas para todos los actores de la actividad económica, le afecta a los productores, a los importadores, a los exportadores, a los consumidores, pues afecta la estabilidad de los precios y con esto la de los mercados, afecta la tasa de empleabilidad puesto que es posible que los productores tengan que despedir a los trabajadores, al mediano y largo plazo lo cual afecta los procesos de crecimiento.

El menor valor de la moneda se ve afectado porque así el dinero nacional vale menos lo cual debilita las condiciones de negociación a nivel nacional e internacional. En la medida que se tenga menor valor del dinero, se puede aumentar la cartera y se afectan los pagos fijos porque ya el dinero no es el mismo.

EL ÍNDICE DE PRECIOS AL CONSUMIDOR IPC.

Es el indicador del costo total de los bienes y servicios comparados con los del año anterior, muestra la variación del precio. Pero es necesario definir la canasta familiar, determinando los bienes y servicios que hacen parte de la canasta familiar, es decir se requiere establecer los bienes más representativos para el consumidor, tales como:

- ✚ La alimentación y las bebidas
- ✚ El transporte
- ✚ La vivienda
- ✚ La salud
- ✚ El ocio
- ✚ El vestuario
- ✚ La educación
- ✚ Otros

Se deben tener los precios de los bienes y servicios para cada año y luego hallar el índice de inflación. A continuación tenemos un ejemplo para establecer la tasa de inflación.

PRIMERO: se determina el precio y el consumo de los bienes para determinar el costo de vida para cada año. En este caso vamos a asumir que la canasta familiar la conforman solo dos bienes

AÑO	PRECIO DEL BIEN A	CONSUMO DEL BIEN A	PRECIO DEL BIEN B	CONSUMO DEL BIEN B	COSTO DE VIDA
2007	500	100	1000	150	\$200.000
2008	800	100	3000	150	\$530.000
2009	1700	100	5000	150	\$920.000

SEGUNDO: se elige un año base, como hicimos para el PIB. Tomamos en el ejemplo el 2007. Se halla el IPC para cada año.

$$IPC = \left(\frac{\text{Costo de Vida del año analizado}}{\text{Costo de vida del año base}} \right) \times 100$$

$$IPC_{2007} = \left(\frac{200.000}{200.000} \right) \times 100 = 100$$

$$IPC_{2008} = \left(\frac{530.000}{200.000} \right) \times 100 = 265$$

$$IPC_{2009} = \left(\frac{920.000}{200.000} \right) \times 100 = 460$$

Así tenemos:

AÑO	IPC
2007	100
2008	265
2009	460

TERCERO: tomamos el IPC para hallar la tasa de inflación con la formula

$$\text{Tasa de inflación del año 2} = \left(\frac{IPC \text{ del año 2} - IPC \text{ del año 1}}{IPC \text{ del año 1}} \right) \times 100$$

Reemplazando tenemos:

$$\text{Tasa de inflación de 2008} = \left(\frac{265 - 100}{100} \right) \times 100 = 165$$

AÑO	Tasa de inflación
2008	165
2009	360

Para considerar el comportamiento de la inflación en Colombia se recomienda visitar las páginas:

<http://inflacion.com.co/inflacion-2011-colombia.html>

<http://www.banrep.gov.co/politica-monetaria/index.html#infla>

ACTIVIDADES

Para reforzar lo aprendido usted debe responder a las siguientes preguntas:

1.- ¿Cuáles de las siguientes acciones tiene mayor efecto en la inflación, en Colombia considerando la situación económica actual? Explique sus respuestas.

- El incremento de la gasolina en un 5%
- El aumento de los paquetes turísticos con destino Europa, en especial a las Islas Canarias.
- El mayor precio del pan, en un 25%

2.- Elabore un cuadro comparativo que muestre cuantitativa y cualitativamente el comportamiento de la inflación, durante el último año en:

- Colombia
- Sur América
- Norte América
- Europa
- Asia y África

3.- Realice un análisis de la siguiente lectura, es decir con sus propias palabras lo entendido y haga una sugerencia para mejorar la situación planteada, teniendo en cuenta los conceptos aprendidos. El texto que se tiene a continuación es un informe que nos entrega el Departamento Nacional de Estadística – DANE.

El promedio de las variaciones de los precios de los bienes y servicios que componen la canasta familiar que es adquirida por los hogares colombianos para su consumo, registró en julio 2011 un crecimiento del 0,14%, superior en 0,18 puntos porcentuales al registrado en el mismo mes de 2010 cuando llegó a -0,04%.

En lo corrido del año 2011 se registró una variación de 2,67%. Esta tasa es superior en 0,25 puntos porcentuales a la registrada en el mismo periodo del año anterior (2,42%). Entre agosto de 2010 y julio de 2011, es decir los últimos doce meses, el IPC presentó una variación de 3,42%.

Comportamiento por grupos de gasto

Tres grupos de bienes y servicios presentaron crecimientos superiores al IPC en el mes de julio de 2011: alimentos (0,31%); salud (0,30%) y vivienda (0,28%). En alimentos, los subgrupos con mayores variaciones positivas en los precios correspondieron a frutas (4,68%); tubérculos y plátanos (2,34%) y hortalizas y legumbres (1,15%).

En salud, los subgrupos con mayores variaciones positivas en los precios correspondieron a servicios de salud (0,54%); gastos de aseguramiento privado y otros gastos (0,41%) y bienes y artículos (0,17%).

En vivienda, los subgrupos con mayores variaciones positivas en los precios correspondieron a ropa del hogar (0,55%); artículos para limpieza (0,54%) y gas y servicios públicos (0,49%).

Entre tanto, seis grupos presentaron crecimiento inferior al IPC de julio 2011. Estos fueron: transporte (-0,36%); diversión (-0,04%); vestuario (0,09%) y otros gastos (0,12%).

Por su parte, los grupos educación y comunicaciones no presentaron variaciones en los precios.

En transporte, los subgrupos con mayores variaciones negativas en los precios correspondieron a transporte personal (-0,64%) y transporte público (-0,04%).

En diversión, el subgrupo con mayor variación negativa en los precios correspondió a aparatos para diversión y esparcimiento (-0,73%).

El grupo educación no presentó variación en los precios.

El grupo comunicaciones no presentó variación en los precios.

En vestuario, el subgrupo con mayor variación negativa en los precios correspondió a calzado (-0,07%).

En otros gastos, el subgrupo con mayor variación negativa en los precios correspondió a otros bienes y servicios (-0,29%)⁶

⁶ DANE- Comunicado de prensa mayo 8 de 2011 En Línea:

http://www.dane.gov.co/files/investigaciones/boletines/ipc/cp_ipc_jul11.pdf Consultado julio 25 de 2011

4.4. El Desempleo

CONCEPTO DE EMPLEO

Según el diccionario económico, desempleo es la situación en la que se encuentran las personas que teniendo edad, capacidad y deseo de trabajar no pueden conseguir un puesto de trabajo viéndose a una situación de paro forzoso, (Es decir no trabaja)

ESTRUCTURA DE LA POBLACIÓN

Para considerar el desempleo es importante tener en cuenta que la estructura de la población de un país, con el fin de poder hacer respectiva medición y establecer los índices. Entonces en primera instancia se tiene la población total que está conformada por las personas que están en edad de trabajar, que son las personas que tienen 12 años y más de las zonas urbanas hasta los 65 años y las que están entre los 10 años y más hasta los 65 en las zonas rurales. Es decir se quedan por fuera de ésta clasificación los menores de edad y las personas adultas mayores.

La población total está conformada por la población económicamente activa, que son las personas que acuden al mercado laboral en busca de un empleo, algunos lo encuentran y otros posiblemente no. Y la población económicamente inactiva son las personas que no acuden al mercado laboral en búsqueda de empleo, como por ejemplo los estudiantes, las amas de casa y las personas que reciben una renta que genera sus ingresos para atender sus necesidades.

Ahora las personas económicamente activas las conforman los grupos de empleados u ocupados, desempleados desocupados y los subempleados. La gráfica muestra la estructura mencionada con algunos valores para entender mejor la estructura.

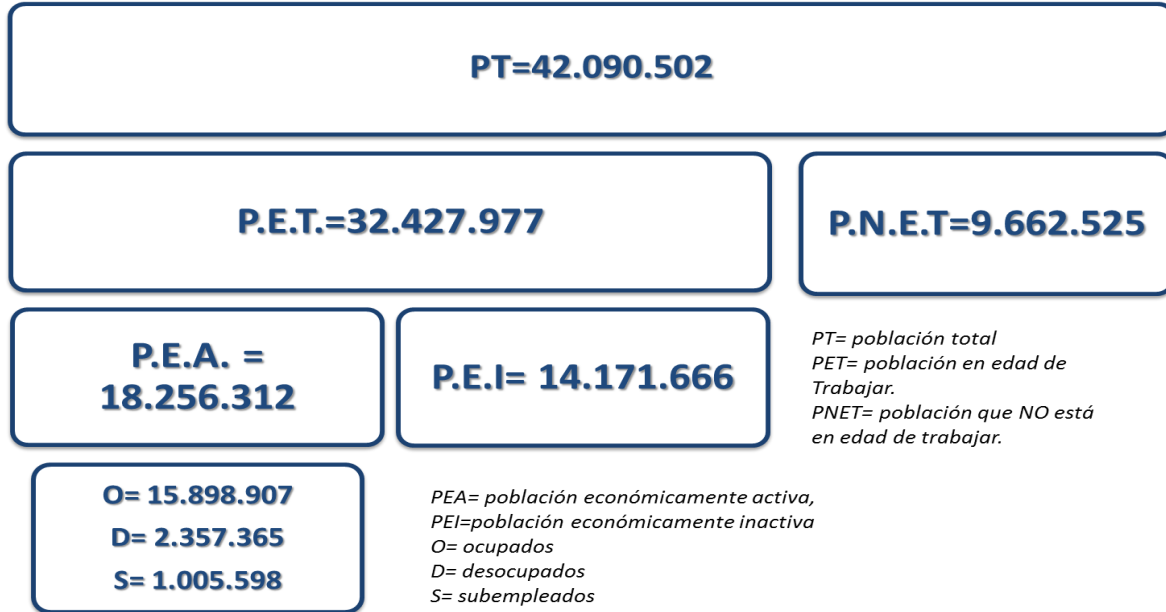

Fuente: la autora

La gráfica guarda la proporción de la población, se reitera no corresponden las cifras a ningún caso en especial.

CONCEPTOS RELACIONADOS CON EL EMPLEO

De acuerdo con la estructura de la población se tienen los siguientes conceptos:

- ☒ Empleado, es la persona que tiene un contrato laboral de tiempo completo por lo tanto recibe un salario por su labor.
- ☒ Su-Empleado, es la persona que tiene un contrato laboral de un tiempo inferior a 48 horas semanales y recibe un salario proporcional con el tiempo trabajado.
- ☒ Desempleado, es la persona que no tiene ningún tipo de contrato laboral por ende no recibe ningún tipo de salario.

INDICADORES DE EMPLEO SUBEMPLEO Y DESEMPLEO

Tasa bruta de participación T.B.P. Con ésta tasa se busca medir de manera relativa el segmento de personas que acuden al mercado laboral, en relación con la población total. La fórmula es la siguiente:

$$T.B.P = \frac{P.E.A.}{P.T} X 100$$

Tasa global de participación T.G.P Es una tasa se mayor incidencia en tanto que puntualiza más, en la relación entre la población en edad de trabajar y la población que acude al mercado laboral su fórmula es:

$$T.G.P = \frac{P.E.A}{P.E.T} X 100$$

Tasa de desempleo T.D. Se determina para identificar la relación entre la población económicamente activa la población desempleada, es uno de los indicadores más importantes porque va a reflejar las condiciones sociales, políticas y económicas de un país o una región. Su fórmula es:

$$T.D. = \frac{D}{P.E.A.} X 100$$

Tasa de Subempleo T.S. se determina para identificar la relación entre los subempleados y la población económicamente activa. La fórmula es:

$$T.S = \frac{S}{P.E.A.} X 100$$

Tasa de Empleo T.E. Se determina para identifica la relación entre los empleados y la población económicamente activa. La fórmula es:

$$T.E = \frac{E}{P.E.A.} X 100$$

Colombia a lo largo de su historia ha mostrado siempre índices altos en las tasas de desempleo y subempleo, es importante aclarar que el subempleo no es de las personas que por ejemplo venden cosas en la calle, ellas hacen parte de la economía informal.

ACTIVIDADES

Para reforzar lo aprendido usted debe responder a las siguientes preguntas:

1.- Si un país pequeño reporta la siguiente información.

P.T.	19.220.569
P.E.T.	16.358.214
P.N.E.T.	10.369.458
P.E.A.	13.589.354
P.E.I.	2.325.147
E + S	10.258.879
D	1.240.321
El salario mínimo	\$30.000

Usted debe determinar:

La Tasa Bruta de Participación.

La tasa global de participación.

La tasa de empleo

La tasa de sub-empleo

La tasa de desempleo

2.- Investigue cuál ha sido el comportamiento de la tasa de desempleo en Colombia, Antioquia y Medellín, durante los últimos 3 años y cuáles son las principales causas.

LAS POLÍTICAS MACROECONÓMICAS

Son básicamente las medidas gubernamentales que se deben tomar en un país para poder mantener el equilibrio económico, son:

- ✚ Monetaria: considera todo el manejo del dinero de un país.
- ✚ Tributaria: tiene que ver con el manejo de los impuestos, tanto el recaudo como el gasto de los tributos de la población.
- ✚ Cambiaria: se relaciona con el valor del dinero nacional en términos del dinero extranjero, es decir los pesos colombianos que tenemos que dar a cambio de un dólar por ejemplo. Ya que el dólar es la tasa representativa del mercado, en la medida que nos encontramos regidos por el patrón dólar.

Lo más importante de las políticas macroeconómicas, es la incidencia que tienen en la toma de decisiones en las empresas, pues éstas deben estar totalmente atentas frente a cualquier medida macroeconómica.

EL CICLO MACROECONÓMICO

El diccionario Espasa lo define como la fluctuación de la Economía que se ve reflejada en las variaciones positivas o negativas de los índices macroeconómicos. Las cuatro fases generalmente identificadas en el ciclo son:

- ✚ Depresión: se caracteriza por un alto grado de desempleo y bajo nivel de consumo. La brecha entre el crecimiento real y el potencial es muy pronunciada.
- ✚ Expansión: etapa en la que los niveles de empleo aumentan y la renta y el consumo se ven incrementados.
- ✚ Auge: época en la que reina el pleno empleo de los factores, existe un alto nivel de inversión y hay escasez de mano de obra. La brecha entre el crecimiento potencial y el real se halla en su mínimo.
- ✚ Recesión: fase en la que existe un descenso de los niveles de empleo y producción con posibles quiebras o suspensiones de pagos de las empresas.

ACTIVIDADES

Para reforzar lo aprendido usted debe hacer la siguiente lectura y el análisis respectivo. La aplicación de la Macroeconomía se resume en informes del comportamiento de la Economía de un país como la que tenemos a continuación, la cual corresponde al análisis que hace BANCOLOMBIA por trimestres, este corresponde al segundo trimestre del año 2011.

El crecimiento del 2T11 continuaría sustentado en la dinámica interna

El crecimiento del 2T11 continuará sustentado en la demanda interna privada y una mayor ejecución de obras civiles. Buena parte de los indicadores publicados evidencian tasas de crecimiento superiores a las del periodo inmediatamente anterior, pero inferiores a las registradas hace un año. El fortalecimiento de la demanda continuará traduciéndose en un desempeño positivo de la industria y el comercio; sin embargo, se ha observado una relativa moderación de la dinámica industrial. En cuanto a la actividad comercial, su buena dinámica de refleja resultados positivos en materia de recaudo por IVA. En las cuentas externas, la posibilidad de una recaída tipo W en la economía estadounidense y una posible caída en los precios de las

materias primas supone la aparición de sesgos a la baja.

El pobre desempeño económico de EE.UU en 2T11 no parece mejorar

Se observan menores expectativas del sector industrial y de servicios, datos decepcionantes en el ingreso y gasto de los hogares, peores índices de confianza al consumidor, aumentos en la tasa de ahorro de los hogares, un sector inmobiliario aún deprimido. La decisión de S&P de rebajar la calificación crediticia de la deuda soberana estadounidense aumenta la probabilidad de una recesión moderada en EE.UU en la medida en que se afectará de manera negativa a los mercados bursátiles, y la caída en la cotización de las acciones tendrá un efecto negativo sobre la capacidad de consumo de los hogares estadounidenses⁷.

Usted debe completar la lectura tomada de

<http://investigaciones.bancolombia.com/InvEconomicas/home/homeinfo.aspx>

Y responder:

- ¿Cuál y cómo se dio el comportamiento de la producción en Colombia para este período?
- ¿Cuáles fueron las principales razones por las cuales la inflación tuvo leve incremento y cuáles son las respectivas consecuencias?
- ¿En qué sectores se concentraron las actividades que generaron el incremento del PIB en Estados Unidos?

⁷ <http://investigaciones.bancolombia.com/InvEconomicas/home/homeinfo.aspx> consultado en agosto 10 de 2011

5. LA ECONOMÍA INTERNACIONAL

En el marco de la globalización, la cual permea lo social, lo político y por supuesto lo económico, es fundamental considerar las pautas de la Economía Internacional, que se ocupa de las relaciones económicas entre países. En esta unidad tendremos la oportunidad de analizar algunas teorías y el funcionamiento de dichas relaciones.

- ✚ Mire el video: comercio internacional ubicado en:
<http://www.youtube.com/watch?v=qWbWz-XOST8&feature=related>

OBJETIVO GENERAL

Reconocer los elementos fundamentales de la Economía Internacional y del comercio exterior.

OBJETIVOS ESPECÍFICOS

- ✚ Establecer las generalidades del comercio exterior.
- ✚ Conceptualizar los elementos de la teoría de la Economía Internacional

Prueba Inicial

- 1.- Enuncie las relaciones de comercio exterior que tiene Colombia con el resto del mundo.
- 2.- ¿Cuáles de las teorías de la Economía Internacional se pueden aplicar a Colombia?
- 3.- Analice el contexto de su localidad e identifique empresas que tengan relaciones con la Economía internacional, explique su respuesta.

TEMAS

En la unidad se desarrollarán dos temas básicos que tienen que ver con lo fundamental de la Economía Internacional.

5.1. Fundamentos del Comercio Exterior

El intercambio comercial ha sido uno de los medios fundamentales para imprimir un sentido económico a la actividad que la humanidad desarrolla para mantener su existencia. Causas del comercio entre las naciones:

- ✚ Que en los países en que antes del comercio haya escasez y altos precios para determinadas líneas de producción se logre, con la adquisición de productos extranjeros una mayor oferta que tienda a reducir los precios.
- ✚ Que en los países en que estas líneas de producción se generen en abundancia y a bajos precios, al comercializar con otros países se reduzcan los excesos y al disponer de una forma interna menor se consiga que sus precios internos aumenten mejorando la remuneración a los productores.
- ✚ La imperfección de los mercados

Las consecuencias se pueden enunciar así:

- ✚ En el mundo se ha dado cierta división del trabajo como resultado de los esfuerzos que los diferentes países hacen para producir aquello en lo que obtienen una ventaja comparativa y para evitar la elaboración de aquellos en que no la tienen.
- ✚ Muchas economías se han dedicado a desarrollar aunque con diferente intensidad, procesos tendientes a obtener ventajas en la elaboración y en la comercialización de diferentes líneas de producción, al aplicar mayor tecnología, intensificar la explotación de sus riquezas, regular la utilización y comercialización de sus productos

La mecánica de las transacciones comerciales entre las naciones son entonces las importaciones y las exportaciones

CONCEPTO DE COMERCIO EXTERIOR

Se puede definir como el intercambio de bienes y servicios entre países. Los bienes pueden definirse como productos finales, productos intermedios necesarios para la producción de los finales o materias primas y productos agrícolas. El comercio internacional permite a un país especializarse en la producción de los bienes que fabrica de forma más eficiente y con menores costos.

POLÍTICAS DEL COMERCIO EXTERIOR Y HERRAMIENTAS

Para que exista comercio exterior se debe regir mediante una política comercial que tiene como objetivo asegurar la obtención de mayores beneficios para un país, derivados de sus relaciones externas se tienen básicamente dos políticas la del libre cambio y la del proteccionismo.

PROTECCIONISMO	LIBRE CAMBIO
Es una medida de la política económica que buscar proteger como su nombre lo indica la economía nacional, es decir, a los productores del país de la llegada de productos que ellos generan, tal situación se puede dar en la medida que se permita toda clase de importaciones, de tal manera busca evitar la competencia extranjera al interior de la nación.	Es una medida de la política económica la cual permite la libertad absoluta del comercio, implica la supresión o disminución de trabas al comercio exterior y pregona la libre competencia, se dice que con ésta todos los actores del mercado obligatoriamente se vuelven eficientes

Tanto el proteccionismo como el libre cambio tienen argumentos válidos y se deberán ajustar a las condiciones de la negociación y de las circunstancias macroeconómicas para cada país. Como principales herramientas para el manejo de dichas políticas se tienen:

LAS QUE GENERAN INGRESOS AL ESTADO	Son las barreras arancelarias, consiste en el impuesto originado por nacionalizar una mercancía en el país.	
LAS QUE NO GENERAN INGRESOS AL ESTADO	Son aquellas que no representan ingresos al estado ni tampoco un costo son las llamadas barreras neutras.	
	Cualitativas	Su objetivo es establecer determinados niveles a la calidad del producto.
	Cuantitativas	Establece las cantidades de unidades que se pueden importar en el país.
	Administrativas	Las conforman todos los trámites ante las entidades gubernamentales para la obtención de certificados, vistos buenos, tramites y otros
	Monetaristas	Son las medidas que toma el Banco de la República para evitar la salida de divisas
De Infraestructura	Significa la deficiencia en terminales de transporte terrestre, puertos y aeropuertos para que se realice el	

		comercio de los productos, generando sobre costos
	De Precios	Normas para obstaculizar las importaciones que sobre pasen el nivel de precio establecido para un bien.

EL DUMPING.

Se le denomina así al fenómeno que se da cuando un país vende en el exterior bienes a precios más baratos de los que adjudica en su propia nación a los mismos productos. La protección está justificada en este caso, sólo si se demuestra que el Estado que practica el dumping pretende lograr en el país que se protege un monopolio, eliminando a los productores nacionales.

ORGANIZACIÓN JURÍDICA DEL COMERCIO EXTERIOR

Las etapas de la evolución del Comercio Internacional, son las que se deben considerar en primer lugar a la hora de tener la organización jurídica del comercio exterior así:

- ✚ Libre Cambio
- ✚ Bilateralismo
- ✚ Cooperación Económica Internacional
- ✚ Integración Económica Internacional

La organización jurídica del comercio internacional

- ✚ Tratados Comerciales (unilaterales, bilaterales, multilaterales)
- ✚ Cooperación Económica Internacional (Comisiones económicas, acuerdos multilaterales de duración definitiva, organismos internacionales y organismos intergubernamentales)
- ✚ Integración Económica Internacional: (sistemas de preferencia aduanera, zonas de libre comercio, uniones aduaneras, uniones económicas)
- ✚ Cortes de Arbitraje

Las naciones unidas. Se creó en 1.942 durante la Segunda Guerra Mundial, para designar a las 26 naciones que habían decidido unirse para continuar la lucha en contra de Alemania e Italia. Se consolida en 1.945, se puede decir que las Naciones Unidas son un organismo de cooperación internacional que intenta permanentemente el mantenimiento de la seguridad mundial dentro del respeto al principio de igualdad de la naciones y la libre determinación de los pueblos, su actividad abarca cuestiones de índole política, social, cultural económica y militar. Sus órganos principales son: la asamblea general, el consejo de seguridad, el consejo económico y social, el consejo de administración fiduciaria, la corte internacional de justicia la secretaria general. Son miembros actualmente de las Naciones Unidas: Afganistán Estonia Nauru Albania Etiopía Nepal Alemania

Islas Fiji Nicaragua Andorra Filipinas Níger Angola Finlandia Nigeria Antigua y Barbuda Francia Noruega Arabia Saudí Gabón Nueva Zelanda Argelia Gambia Omán Argentina Georgia Países Bajos Armenia Ghana Pakistán Australia Granada Palau Austria Grecia Panamá Azerbaiyán Guatemala Papúa-Nueva Guinea Bahamas Guinea Paraguay Bahrein Guinea Ecuatorial Perú Bangladesh Guinea-Bissau Polonia Barbados Guyana Portugal Bélgica Haití Qatar Belice Honduras Reino Unido Benín Hungría Ruanda Bielorrusia India Rumania Birmania (Myanmar) Indonesia Rusia Bolivia Irak Saint Kitts y Nevis Bosnia-Herzegovina Irán Salomón, Islas Botsuana Irlanda Samoa Brasil Islandia San Marino Brunei Israel San Vicente y las Granadinas Bulgaria Italia Santa Lucía Burkina Faso Jamaica Santo Tomé y Príncipe Burundi Japón Senegal Bután Jordania Serbia y Montenegro Cabo Verde Kazajstán Seychelles Camboya Kenia Sierra Leona Camerún Kirguizistán Singapur Canadá Kiribati Siria Centroafricana, República Kuwait Somalia Chad Laos Sri Lanka Checa, República Lesoto Sudán Chile Letonia Suecia China, República Popular Líbano Suiza Chipre Liberia Suráfrica Colombia Libia Surinam Comores Liechtenstein Suazilandia Congo Lituania Tailandia Congo, Rep. Dem. del Luxemburgo Tanzania Corea del Norte Madagascar Tayikistán Corea del Sur Macedonia, Ex-República Yugoslava de Togo Costa de Marfil Malawi Tonga Costa Rica Malaysia Trinidad y Tobago Croacia Maldivas Túnez Cuba Malí Turkmenistán Dinamarca Malta Turquía Dominica Marruecos Tuvalu Dominicana, República Marshall, Islas Ucrania Ecuador Mauricio Uganda Egipto Mauritania Uruguay El Salvador México Uzbekistán Emiratos Árabes Unidos Micronesia Vanuatu Eritrea Moldavia Venezuela Eslovaquia Mónaco Vietnam Eslovenia Mongolia Yemen España Mozambique Yibuti Estados Unidos Namibia Zambia --- --- Zimbabue⁸

Organismos especializados de las naciones unidas

- ‡ **Organización internacional del trabajo (OIT)**, agencia especializada de la Organización de las Naciones Unidas (ONU), cuyos principales objetivos son mejorar las condiciones de trabajo, promover empleos productivos y el necesario desarrollo social, y mejorar el nivel de vida de las personas en todo el mundo. Prevista por el Tratado de Versalles (1919), la OIT fue fundada en 1920 como una sección autónoma de la Sociedad de Naciones, convirtiéndose, en 1946, en el primer organismo especializado de la ONU. Su sede central radica en Ginebra (Suiza) pero mantiene oficinas en 40 países de todo el mundo. En 1969 le fue concedido el Premio Nobel de la Paz. La OIT está integrada por 170 países miembros y se diferencia de otras instituciones de la ONU porque en sus actividades y decisiones toman parte tanto funcionarios gubernamentales como representantes de los empresarios y de los trabajadores. Cada país miembro envía cuatro delegados (dos funcionarios del gobierno, un representante de los empresarios y uno de los trabajadores). La Conferencia General, su máximo cuerpo deliberativo, se reúne con periodicidad anual en Ginebra, para definir y ratificar ciertas pautas internacionales que sirven para evaluar los niveles de trabajo. Esto se consigue a través de las decisiones de asambleas, que están

⁸ Biblioteca de Consulta Microsoft® Encarta® 2005.

sujetas a la ratificación voluntaria por parte de los países miembros, y también a recomendaciones, con detalladas pautas de legislación, entregadas por estos mismos países. La OIT establece directrices que intentan evitar la explotación infantil, promover un trato igualitario en el mercado de trabajo a trabajadores minusválidos y personas discriminadas (por razón de género, por ejemplo), la libertad de asociación y los derechos humanos. Supervisa aquellas pautas ya ratificadas para que sean incorporadas a las leyes y aplicadas en las prácticas nacionales. Si lo anterior no se cumpliera, tanto los representantes gubernamentales como los representantes de los empresarios y de los trabajadores, tendrían el derecho de elevar quejas formales a la OIT. Con el fin de facilitar la adopción y aplicación de los modelos de la OIT, ésta proporciona asistencia técnica a los países miembros. Los programas de cooperación técnica incluyen promoción de empleos, administración y prácticas; administración laboral y relaciones industriales; seguridad social y condiciones de trabajo, como salud y seguridad laboral. El Consejo de Administración de la OIT consta de 56 miembros: 28 representantes gubernamentales (10 de ellos permanentes —representantes de los principales países industrializados— y 18 elegidos por los distintos países cada tres años), 14 representantes de los empresarios y 14 de los trabajadores. Los miembros no permanentes son elegidos por el Consejo cada tres años. El Consejo está encargado de nombrar al director general y de estudiar el presupuesto de la Organización, que es financiada por los países miembros. En marzo de 1998, el chileno Juan Somavía fue elegido director general de la OIT para sustituir al belga Michel Hansenne en tal cargo, que desempeñará durante cinco años.

✚ Organización de las naciones unidas para la agricultura y la alimentación (FAO), organismo especializado de las Naciones Unidas (ONU) cuyo principal objetivo es la lucha contra el hambre a nivel mundial. Según reza su constitución, sus objetivos específicos son “mejorar los niveles de nutrición y la calidad de vida...y garantizar mejoras en la eficiencia de la producción y distribución de todos los productos alimenticios y agrícolas...”. La FAO tuvo su origen en una conferencia convocada por Franklin D. Roosevelt en mayo de 1943. Las 34 naciones representadas establecieron la Comisión interina para los alimentos y la agricultura de la ONU. En octubre de 1945 se celebró la primera sesión de la FAO en Quebec. En la actualidad la organización tiene 161 miembros; está encabezada por un director general. Cada nación miembro tiene un voto en la Conferencia General, el organismo de toma de decisiones que se reúne cada dos años para aprobar programas, presupuestos y normas de procedimiento, así como para hacer recomendaciones en torno a cuestiones agrícolas. El Consejo de la FAO, de 49 miembros, se reúne entre conferencias para supervisar la situación alimentaria en el mundo y sugerir medidas necesarias. Los comités del consejo se encargan de los problemas relacionados con la agricultura, las mercancías agrícolas, la silvicultura y las pesquerías. El tercer órgano, el secretariado, es responsable de poner en práctica los programas de la FAO. Su sede principal se encuentra en Roma. Las funciones de la FAO consisten en recoger, analizar y distribuir información

sobre nutrición, alimentos y agricultura; favorecer la conservación de los recursos naturales; y promover tanto políticas crediticias agrícolas adecuadas a nivel nacional e internacional como acuerdos internacionales sobre mercancías agrícolas. Entre sus proyectos se cuentan el desarrollo de recursos básicos en lo que se refiere a los suelos y el agua; el intercambio internacional de nuevos tipos de plantas; el control de las enfermedades de los animales y las plantas; y ofrecer a las naciones asociadas que lo necesiten asistencia técnica en campos como la nutrición, la conservación de los alimentos, el riego, la conservación del suelo y la reforestación. En los últimos años, la FAO ha trabajado en el desarrollo de nuevas mutaciones de plantas, empleando materiales radiactivos, para ayudar a las naciones en desarrollo a cultivar variedades de crecimiento rápido de productos como el arroz y el trigo, y en el establecimiento de redes de vigilancia para prever toda posible escasez de alimentos (como el riesgo de hambre generalizada que existe actualmente en África). En 1974, la FAO ayudó a organizar la Conferencia Mundial sobre los Alimentos, celebrada en Roma, que estudió el problema de mantener un suministro adecuado de alimentos. Por recomendación de la conferencia, la FAO amplió sus servicios de recogida de información para facilitar la seguridad mundial en lo que a los alimentos se refiere.

- # **UNESCO, SIGLAS DE UNITED NATIONS EDUCATIONAL, SCIENTIFIC, AND CULTURAL ORGANIZATION (ORGANIZACIÓN PARA LA EDUCACIÓN, LA CIENCIA Y LA CULTURA DE LAS NACIONES UNIDAS)** Organismo integrado en la Organización de las Naciones Unidas (ONU), creado en 1946 para promover la paz mundial a través de la cultura, la comunicación, la educación, las ciencias naturales y las ciencias sociales. El principal órgano decisorio de la UNESCO es su Asamblea General, compuesta por representantes de los 190 Estados miembros (existen, además, seis miembros asociados). Ésta elige a los miembros del comité ejecutivo y nombra al director general. El comité ejecutivo se compone de representantes de determinados Estados miembros y se reúne dos veces al año, entre las reuniones de la Asamblea General, para supervisar la puesta en práctica de las políticas bianuales de la UNESCO. Éstas son llevadas a cabo por la Secretaría, que encabeza el director general. México y la República Dominicana fueron los primeros países latinoamericanos que formaron parte de la UNESCO: suscribieron su acta fundacional en 1946. La primera conferencia general se celebró en París; la segunda tuvo lugar en la ciudad de México, en noviembre de 1947. El primer director general de la UNESCO fue el biólogo británico Julian Sorell Huxley (1946-1948). Le sucedió en el cargo el mexicano Jaime Torres Bodet (1948-1952), hasta entonces secretario de Relaciones Exteriores de su país. Los siguientes directores generales han sido los estadounidenses John W. Taylor (1952-1953) y Luther Evans (1953-1958), el italiano Vittorino Veronese (1958-1961), el francés René Maheu (1961-1974), el senegalés Amadou-Mahtar M'Bow (1974-1987), el español Federico Mayor Zaragoza (1987-1999) y el japonés Koichiro Matsuura. Los principales objetivos de la UNESCO son globalizar la educación, fomentar una cultura de la

paz a través del punto anterior, promover la libre circulación de información entre los países y la libertad de prensa, definir y proteger el Patrimonio de la Humanidad Cultural y Natural (concepto que estableció en 1972 y entró en vigor en 1975) y defender la expresión de las identidades culturales. Las cuestiones a las que se da prioridad son la educación, el desarrollo, la urbanización, la población, la juventud, los derechos humanos, la igualdad de la mujer, la democracia y la paz. Las políticas sociales de la UNESCO se centran en los jóvenes, en paliar las desigualdades económicas y sociales, y en la creciente disparidad entre los países en vías de desarrollo y los países desarrollados. Estados Unidos (en 1984) y Reino Unido (en 1985) abandonaron la UNESCO por no estar de acuerdo con la política desarrollada en materia de comunicación e información, lo que supuso una crisis al no contar con el presupuesto que estos países aportaban a la organización. No obstante, Reino Unido se reincorporó a la organización en julio de 1997. Seis años después, en septiembre de 2003, Estados Unidos también regresó a este organismo.

✚ **Organización mundial de la salud (OMS).** Agencia especializada de la Organización de las Naciones Unidas (ONU), establecida en 1948. Según su constitución es “la autoridad directiva y coordinadora en materia de labor sanitaria mundial”, siendo responsable de ayudar a todos los pueblos a alcanzar “el máximo nivel posible de salud”. En 2003 estaba integrada por 191 países miembros. Los servicios que la agencia proporciona pueden ser de carácter orientativo o técnico. Entre los servicios de asesoría se encuentran la asistencia en la formación de personal médico y la difusión de conocimientos sobre enfermedades como la gripe, la malaria, la viruela, la tuberculosis, las enfermedades de transmisión sexual y el síndrome de inmunodeficiencia adquirida (SIDA); la salud maternofamiliar, la nutrición, la planificación demográfica y la higiene medioambiental. La agencia mantiene áreas de demostración sanitaria para una continua aplicación de las técnicas modernas con el objetivo de mejorar las condiciones sanitarias generales y combatir determinadas enfermedades que interfieren en la adecuada productividad agrícola y el desarrollo económico global. Dentro de los servicios técnicos están la homogeneización biológica y la unificación de las listas de medicamentos con instrucciones de uso, la recogida y difusión de información sobre las epidemias, proyectos internacionales especiales sobre enfermedades parasitarias y virales y la publicación de obras técnicas y científicas. La estructura central de la OMS está formada por un órgano decisorio llamado Asamblea Mundial de la Salud (integrada por delegados de todos los países miembros) y una Secretaría (compuesta por un director general y diverso personal técnico y administrativo). Sus últimos directores generales han sido el japonés Hiroshi Nakajima (1988-1998), la noruega Gro Harlem Brundtland (1998-2003) y el surcoreano Jong-wook Lee (2003-). La agencia mantiene organizaciones regionales para el Sureste asiático, la parte oriental del Mediterráneo, Europa, África, América y la zona occidental del Pacífico. La OMS tiene su sede en Ginebra (Suiza).

✚ **BANCO MUNDIAL.** Organismo económico internacional fundado junto con el Fondo Monetario Internacional (FMI) tras la Conferencia de Bretton Woods en 1944, con la función de conceder créditos a escala mundial, pero muy especialmente a los estados en vías de desarrollo. En la actualidad el Banco Mundial está integrado por varias instituciones: el Banco Internacional para la Reconstrucción y el Desarrollo (BIRD), la Asociación Internacional para el Desarrollo (AID), la Corporación Financiera Internacional (CFI) y la Agencia Multilateral de Garantías de Inversiones (AMGI). Por extensión, y debido a ser el principal organismo de este grupo de organizaciones, generalmente se habla del Banco Mundial para referir al BIRD.

✚ **FONDO MONETARIO INTERNACIONAL (FMI).** Organismo financiero autónomo, independiente de la Organización de las Naciones Unidas (ONU) pero que en sus relaciones con ésta tiene la designación de "agencia especializada". Su creación surgió, junto con la del Banco Internacional para la Reconstrucción y el Desarrollo (BIRD), después de la celebración de la Conferencia de Bretton Woods (New Hampshire, Estados Unidos) celebrada en 1944. El Fondo Monetario Internacional Nacido en el contexto del sistema monetario y económico internacional ideado en Bretton Woods en 1944, el FMI pasó a convertirse, desde entonces, en uno de los principales organismos internacionales en esta materia. Michel Lelart reseña en el siguiente texto los principales puntos de su organización y funcionamiento. Abrir Lectura adicional El FMI fue fundado en 1946. Tiene como objetivo promocionar la cooperación monetaria internacional y facilitar el crecimiento equilibrado del comercio mundial mediante la creación de un sistema de pagos multilaterales para las transacciones corrientes y la eliminación de las restricciones al comercio internacional. El FMI es un foro permanente de reflexión sobre los aspectos relativos a los pagos internacionales; sus miembros tienen que someterse a una disciplina de tipos de cambio y evitar las prácticas restrictivas del comercio. También asesora sobre la política económica que ha de seguirse, promueve la coordinación de la política internacional y asesora a los bancos centrales y a los gobiernos sobre contabilidad, impuestos y otros aspectos financieros. Cualquier país puede pertenecer al FMI, que en la actualidad está integrado por 183 estados miembros. EL FMI también ayuda a los países a fomentar su desarrollo económico, por ejemplo, a los estados que integraron el Pacto de Varsovia (disuelto en 1991) para reformar sus economías y convertirlas en economías de mercado. Para ello, en 1993 se creó una partida especial transitoria que ayuda a estos países a equilibrar sus balanzas de pago y a mitigar los efectos del abandono del sistema de control de precios. Los instrumentos de ajuste estructural del FMI permiten a los países menos desarrollados emprender reformas económicas: a finales de marzo de 1994 se habían concedido 4.300 millones de DEGs a 44 países. Estos préstamos del FMI suelen

incluir cláusulas relativas a la política económica nacional del país receptor de la ayuda, que han generado tensiones entre el FMI y los países más endeudados.⁹

TERMINOS INCOTERMS

La globalización de los mercados internacionales ha impulsado de manera dinámica la venta de mercancías en más países y en mayores cantidades, es así como a medida que aumenta el volumen y la complejidad de las ventas, también crecen las posibilidades de malentendidos y litigios costosos cuando no se especifican de forma clara y precisa las obligaciones y riesgos de las partes.

Por ello, el adecuado uso y aplicación de los Incoterms, en las transacciones internacionales propenden en gran medida por: facilitar la gestión de toda operación en comercio internacional, delimitar claramente las obligaciones de las partes disminuir el riesgo por complicaciones legales, y establecer unas reglas internacionales para la interpretación de los términos comerciales más utilizados.

La idea de lograr un lenguaje internacional para los términos comerciales, nació en 1919. Se han modificado en la medida que el comercio y el transporte ha evolucionado. En el curso de su historia la Cámara de Comercio Internacional ha efectuado siete ajustes, el último de ellos en el año 2000.

En estos ya se contemplan las transacciones comerciales a través de la comunicación electrónica. Los Incoterms regulan cuatro grandes problemas que soporta toda transacción comercial, tales como:

- La entrega de la Mercancía.
- Transferencia de Riesgos
- Distribución de Gastos
- Trámites documentales

De esta forma, en caso de conflicto quedan claramente establecidas las responsabilidades y obligaciones de las partes que intervienen en la operación.

Estas reglas son de aceptación voluntaria por cada una de las partes y pueden ser incluidas en el contrato de compraventa internacional.¹⁰

⁹ Ibid.

¹⁰ www.proexport.gov.co/logistica

GRUPO "E" SALIDA	"EXW"	EX WORK EN FABRICA
GRUPO "F" SIN PAGO TRANSPORTE PRINCIPAL	"FCA"	FREE CARRIER FRANCO TRANSPORTISTA
	"FAS"	FREE ALONGSIDE SHIP FRANCO AL COSTADO DEL BUQUE <u>VENDEDOR HACE ADUANA</u>
	"FOB"	FREE ON BOARD FRANCO A BORDO
GRUPO "C" CON PAGO TRANSPORTE PRINCIPAL (SIN RIESGO)	"CFR"	COST AND FREIGHT COSTO Y FLETE
	"CIF"	COST, INSURANCE, FREIGHT COSTO, SEGURO Y FLETE
	"CPT"	CARRIAGE PAID TO TRANSPORTE PAGADO HASTA
	"CIP"	CARRIAGE, INSURANCE PAID TO TRANSPORTE Y SEGURO PAGADADO HASTA
GRUPO "D" LLEGADA	"DAF"	DELIVERED AT FRONTIER INTREGADO EN FRONTERA
	"DES"	DELIVERED EX SHIP ENTREGADO SOBRE EL BUQUE
	"DEQ"	DELIVERED EX QUAY – ENTREGADO EN MUELLE <u>COMPRADOR HACE ADUANA</u>
	"DDU"	DELIVERED DUTY UNPAID ENTREGA <u>SIN</u> IMPUES.PAGOS
	"DDP"	DELIVERED DUTY PAID ENTREGA <u>CON</u> IMPUES.PAGOS

✚ **"EXW"** Se aplica en operaciones en las que el vendedor (exportador) cumple con la responsabilidad de entrega cuando ha puesto la mercancía, en su establecimiento (p.e., fábrica, taller, almacén, etc.), a disposición del comprador (importador), sin despacharla para la exportación ni efectuar la carga en el vehículo proporcionado por el comprador, concluyendo sus obligaciones. Entonces el comprador (importador) debe soportar todos

los gastos y riesgos de tomar la mercancía en el domicilio del vendedor (exportador) hasta el destino deseado. Este término, es el único en el que los trámites aduaneros de exportación corren por cuenta del comprador (importador), es decir, el comprador ejerce la función técnica de vendedor puesto que además de efectuar la compra en el país de origen se encarga de los tramites documentarios necesarios para la exportación. Es el de menor obligación para el vendedor. La responsabilidad del vendedor (exportador) se reducen a proporcionar la mercancía convenientemente empacada y embalada, en ese momento tiene lugar la entrega de la mercancía y por lo tanto la transmisión de los costos y riesgos al comprador (importador). Este término no debería usarse cuando el comprador no pueda llevar a cabo directa o indirectamente las formalidades de exportación. En tal circunstancia, debería utilizarse el término FCA.

- ✦ **"FCA"** Significa que el vendedor cumple con su obligación de entrega de la mercancía cuando la pone a disposición del transportista principal contratado por el comprador en el punto acordado. El exportador de efectuar el despacho de exportación de la mercancía. Si la entrega se produce en el local del vendedor, éste es responsable de la carga de la mercancía en el vehículo del importador en ese momento se produce la transmisión de costos y riesgos. Si la entrega ocurre en cualquier otro lugar, el vendedor no es responsable de la descarga. Este término puede usarse en cualquier modo de transporte incluido el multimodal.

- ✦ **"FAS"** _El vendedor asume los costos y riesgos de transporte hasta que la mercancía es colocada al costado del buque en el puerto de embarque convenido. Por tanto si se produce un problema durante la carga es el importador quien debe asumir la responsabilidad. El vendedor se encarga de despachar la mercancía de aduana de exportación, si las partes acuerdan que el comprador efectúe este trámite deberá especificarse en el contrato de compraventa. Este término sólo puede utilizarse en transporte marítimo o fluvial, nombrado por el comprador en el lugar convenido

- ✦ **"FOB"** El vendedor cumple su responsabilidad de entregar la mercancía hasta cuando esta sobrepasa la borda del buque, en el puerto de embarque convenido y sin el pago del flete. El vendedor está obligado a despachar la mercancía en aduana de exportación. Este término solo puede usarse para transporte por mar o por vías navegables interiores.

- ✦ **"CFR"** El vendedor cumple con su obligación cuando la mercancía sobrepasa la borda del buque, en el puerto de embarque. El vendedor es responsable de todos los gastos de exportación, despacho aduanero, flete y costos necesarios para llevar la mercancía al puerto de destino convenido, sin incluir seguros. Los costos de descargue en el puerto de

destino corren por cuenta del comprador. Este término solo puede usarse para transporte por mar o por vías de navegación interior

- ✦ **"CIF"** El vendedor cumple con su obligación cuando la mercancía sobrepasa la borda del buque en el puerto de embarque convenido. El vendedor debe pagar todos los costos de flete, seguro, gastos de exportación, despacho aduanero y todos los costos necesarios para llevar la mercancía al puerto de destino convenido. El vendedor sólo está obligado a conseguir un seguro con cobertura mínima, a favor del comprador hasta el puerto de destino convenido. En cuanto a los riesgos son responsabilidad del importador en el momento en que la mercancía traspasa la borda del buque, no obstante los riesgos de transporte están cubiertos por una póliza de seguros que habrá contratado el exportador a beneficio del importador, quien como asegurado en caso de pérdida o deterioro de la mercancía reclamará directamente a la compañía aseguradora. Este término solo puede usarse para transporte marítimo o fluvial.

- ✦ **"CPT"** El vendedor debe pagar los costos de flete del transporte requerido para llevar la mercancía al sitio convenido con el comprador, incluyendo gastos y permisos de exportación, excepto los gastos de seguro. Puede usarse en cualquier modo de transporte incluido el multimodal, en este último caso quiere decir que el riesgo se transmite del vendedor al comprador cuando es entregado al primer transportista.

- ✦ **"CIP"** El vendedor debe pagar los costos de flete del transporte requerido para llevar la mercancía al sitio convenido con el comprador, adicionalmente deberá tomar y pagar un seguro contra el riesgo que pueda tener el comprador por la pérdida o daño de la mercancía, siendo responsable solamente por una póliza con cobertura mínima, en caso que el vendedor quiera una cobertura mayor, deberá concertarlo con el comprador o tomar un seguro complementario. Puede usarse en cualquier modo de transporte incluido el multimodal, en este último caso quiere decir que el riesgo se transmite del vendedor al comprador cuando es entregado al primer transportista.

- ✦ **"DAF"** El vendedor realiza la entrega en el lugar de la frontera acordado, pero antes de la aduana fronteriza, y pone la mercancía a disposición del comprador en el medio de transporte utilizado sin realizar la descarga. El término frontera incluye la del país exportador, por tanto deberá especificarse este término. Puede además utilizarse en cualquier modo de transporte cuando la frontera sea terrestre, si la entrega es en puerto, muelle o a bordo del buque, deben usarse los términos DES o DEQ.

- ✦ **"DES"** El vendedor entrega la mercancía cuando se encuentra a bordo del buque en el puerto de destino acordado y a disposición del comprador, sin efectuar despacho en la

aduana de importación, ni asumir los costos y riesgos de descarga del producto. Este término puede utilizarse en transporte marítimo, fluvial o multimodal donde su último modo de transporte sea marítimo o fluvial

- ✦ **"DEQ"** El vendedor realiza la entrega cuando la mercancía es puesta en el muelle del puerto de destino convenido a disposición del importador, sin despacharla en la aduana de importación. Este término puede ser usado en transporte marítimo, fluvial y multimodal donde su último modo de transporte sea marítimo o fluvial.

- ✦ **"DDU"** El vendedor cumple con su obligación cuando realiza la entrega de la mercancía en el lugar de destino convenido pero sin incluir los gastos de aduana y el descargue del medio de transporte. El vendedor asume los costos y riesgos de llevar la mercancía hasta este sitio. La obligación de pagar los derechos de importación recaerá sobre el comprador, al igual que los riesgos y costos por no despachar a tiempo la mercancía para la importación, en caso que el comprador quiera que esta operación se realice por parte del vendedor deberá especificarse en el contrato de compraventa. Este término se puede usar en cualquier modo de transporte.

- ✦ **"DDP"** El vendedor realiza la entrega de la mercancía al comprador, ya despachada de exportación e importación con todos los costos pagos pero sin efectuar la descarga de los medios de transporte en el lugar de destino acordado en el país importador. Adicionalmente el vendedor debe cubrir con todos los costos y riesgos incluyendo los impuestos del país importador, este término es usado en cualquier modo de transporte.¹¹

EL SISTEMA ADUANERO

El término aduana, es de origen árabe y se deriva de la palabra “adayuan”, que significa libro de registro o libro de cuentas, es decir el documento donde se anotan las partidas y movimentación de las mercancías. Tiene tres funciones principales: la supervisión de la mercancía que accede o parte de un determinado mercado nacional atravesando las fronteras, el registro de las mercancías que son objeto de las transacciones exteriores y satisfacer en ella los derechos correspondientes o aranceles como tarifa oficial que determina los derechos que han de pagar según los ramos.

Las aduanas son entidades de carácter administrativo que tienen un componente fiscalizador y recaudatorio que se encargan de velar por el cumplimiento de la normativa en materia de exportaciones e importaciones de productos, de establecer un acceso al tránsito de las realizaciones comerciales internacionales, ejecutando a través del recaudo de los aranceles y derechos de la política fiscal del Estado.

¹¹ Ibid - Proexport

La Función de las Aduanas: (se mencionan las más importantes)

- ✚ La supervisión e inspección del tráfico internacional de bienes y servicios
- ✚ La aplicación y el cumplimiento de la normatividad del comercio exterior del país
- ✚ El examen de la documentación que acompaña las mercancías y la comprobación de su adecuación
- ✚ Las autorizaciones de rigor
- ✚ La responsabilidad sobre los almacenes depósitos e instalaciones que se relacionan con el quehacer de la aduana
- ✚ Control en el comercio exterior de la tecnología de doble uso, civil y militar para su correcta y adecuada aplicación y destino
- ✚ Control del movimiento de divisas
- ✚ Protección al patrimonio histórico-artístico

Territorio Aduanero: es aquel espacio en el que se aplica la legislación aduanera y está sometido a su jurisdicción. No todo territorio nacional tiene que estar dentro del territorio aduanero ya que pueden existir zonas exentas de territorio aduanero como son las zonas francas.

EL ARANCEL

El arancel de aduana, es un instrumento económico y jurídico que regula el intercambio comercial de un país o zona aduanera con el resto de los países, ésta regulación se consigue mediante el cobro de un impuesto para dar el paso a las mercancías. El arancel se debe establecer con los siguientes criterios:

Debe disponer de conceptos claros y precisos

Debe ser de fácil aplicación

Que sea aplicado por el mayor número de países posibles

Que permita hacer estudios económicos precisos en caso de ser requeridos

La Nomenclatura del arancel: se compone básicamente de una relación ordenada de las mercancías que pueden ser objeto de comercio exterior

Reino Animal. Reino Vegetal y Reino Mineral.

XXI Secciones, 98 Capítulos más de 7.000 Sub-partidas.¹²

PARTIDA ARANCELARIA.

¹² JEREZ RIESCO, José Luis. Comercio Internacional. Madrid: ESIC Editorial. 2000 – 254 p.

“Cada uno de los códigos que define en el arancel de aduanas una mercancía determinada o bajo el que se agrupa una categoría de mercancías afines entre sí. Consta de cuatro dígitos: los dos primeros hacen referencia al capítulo y los otros dos identifican el lugar que ocupa dentro del capítulo”¹³

Ejemplo de una partida arancelaria

20.01. HORTALIZAS, FRUTAS, Y DEMAS PARTES COMESTIBLES DE PLANTAS

20.01.10.00.00: PEPINOSY PEPINILLOS

20.01.90.10.00: ACEITUNAS

La partida indica el capítulo y la subpartida para indicar exactamente a qué producto corresponde.

LA TASA DE CAMBIO

Primero el tipo de cambio es la cantidad de unidades monetarias de un país que es necesario entregar para adquirir una unidad monetaria de otro. Ahora la tasa de cambio es la proporción que existe entre la variación del precio a pagar por una divisa en dos tiempos diferentes

La tasa de cambio mide la cantidad de pesos que se deben pagar por una unidad de moneda extranjera. En nuestro caso se toma como base el dólar porque es la divisa más utilizada en Colombia para las transacciones con el exterior. Igual que el precio de cualquier producto, la tasa de cambio sube o baja dependiendo de la oferta y la demanda. Cuando la oferta es mayor que la demanda, es decir, hay abundancia de dólares en el mercado y pocos compradores, la tasa de cambio baja; y cuando hay menos oferta que demanda (hay escasez de dólares y muchos compradores), la tasa de cambio sube.

Existen varios tipos de regímenes de tasa de cambio:

- **TASA DE CAMBIO FIJA.** Tasa de cambio que se mantiene constante en el tiempo y generalmente está ligada al dólar. La autoridad monetaria o el banco central de cada país es el encargado de mantener fija esta paridad cambiaria.

- **TASA DE CAMBIO FLOTANTE.** Tasa de cambio cuyo comportamiento se deja totalmente al mercado sin que la autoridad monetaria intervenga para tratar de regular su comportamiento.

¹³ <http://www.economia48.com/spa/d/partida-arancelaria/partida-arancelaria.htm>- Consultado agosto 12 de 2011.

- ✚ TASA DE CAMBIO NOMINAL. Determina cuantas unidades de una moneda pueden comprarse con una sola unidad de otra moneda.

- ✚ TASA DE CAMBIO REAL. Es la Tasa de Cambio entre dos monedas (pesos por dólar, por ejemplo) luego de descontada la inflación interna y externa. En general, marca la diferencia entre la devaluación de una moneda y su pérdida de valor adquisitivo. Sirve como medida de competitividad de la producción nacional en comparación con los productos del resto del mundo. La tasa de cambio real refleja el verdadero poder de compra de la moneda nacional frente a una o varias monedas extranjeras.

LOS MEDIOS DE PAGO

Las monedas. Entre las más utilizadas tenemos:

- ✚ Dólar Americano USD
- ✚ Euro ECU
- ✚ Libra Esterlina GBP
- ✚ Yen Japonés JPY
- ✚ Sucre (Ecuador) ECS
- ✚ Real (Brasil) BRL
- ✚ Nuevo Sol (Perú) PEN
- ✚ Bolívar (Venezuela) VEB

CARTA DE CRÉDITO.

Es el documento por medio del cual un Banco autoriza al Exportador a girar contra él el valor de una factura por cuenta y orden del Importador siempre y cuando se cumplan estrictamente las condiciones previamente estipuladas.

Partes De Una Carta De Crédito:

- ✚ Ordenante o Importador
- ✚ Banco Emisor
- ✚ Banco Corresponsal
- ✚ Beneficiario o Exportador.

Clases De Carta De Crédito:

- ✚ Irrevocable
- ✚ Confirmada

- ☒ Sin Confirmar
- ☒ Transferible
- ☒ A la Vista
- ☒ Por Aceptación
- ☒ Con pago Único
- ☒ Stand By.

Giro Directo: Negociación directa entre el importador y el exportador.

Clases De Giro:

- ☒ Anticipado. Posterior
- ☒ Financiado. Con Recursos Propios

ACTIVIDADES

Estas actividades son de carácter investigativo así:

- ☒ Indague sobre el comportamiento de las importaciones y las exportaciones en Colombia durante los dos últimos años.
- ☒ Investigue cómo es la estructura del sector externo en Colombia.
- ☒ Investigue cuáles son las políticas aplicadas en Colombia para el manejo del comercio exterior en el año anterior al actual.

5.2. Elementos Teóricos de la Economía Internacional

LA TEORÍA DE LA VENTAJA ABSOLUTA

La teoría clásica se desarrolló como una reacción contra el pensamiento de los mercantilistas, cuyos planteamientos y acción giraban alrededor de la afirmación: “Una nación se beneficia con el comercio internacional sólo cuando tiene un saldo favorable en su balanza comercial”, lo cual se respaldaba con los hechos económicos puesto que el mercantilismo tuvo mayor auge durante una época de gran expansión económica cuando el mundo se empieza a regir por el patrón oro, por ende se exportaban productos caros y se importaban productos baratos. Esto se lograba mediante políticas de subsidios y de impuestos para los productos comercializados, en ese momento existían grandes monopolios que favorecía solo a los países ricos, pues se tenía que una expansión del producto interno bruto requería un aumento en los medios de pago lo cual se lograba con las crecientes existencias de oro y plata en la mencionada balanza de pagos.

En 1.776 Adam Smith publicó su famoso libro LA RIQUEZA DE LAS NACIONES, en el que atacaba la concepción mercantilista del comercio y proponía más bien el libre comercio como la mejor política para los países del mundo, creía que con el libre comercio cada país podía especializarse en la producción de los bienes en los cuales tuviera una ventaja absoluta centrada en el número de horas de trabajo requeridas para dicha producción, es decir lo que pudiera producir con más eficiencia que otros países. Partiendo de un modelo de comercio para los países de acuerdo con sus condiciones. La teoría fue elaborada en el país más desarrollado de esa época y por lo tanto la promoción del libre comercio tendía a favorecerlo a consta del sacrificio económico de los otros países, afirmaba Smith que un país no poseía ventaja absoluta para todos los bienes, porque el nivel de los costos de producción de cada país, dependían de: las condiciones del comercio internacional, las existencias de oro o de plata y de su interrelación con los medios de pago.

Ejemplo

Suponiendo que los países no comercian entre sí. Las unidades de trabajo requeridas para obtener una unidad de alimento o de tela son las siguientes

Requerimientos de trabajo (Horas) por unidad producida	ESTADOS UNIDOS	REINO UNIDO
ALIMENTO	8	10
TELA	4	2

En ausencia de comercio según Smith el valor económico de los bienes venía determinado y se media en horas de trabajo. Es decir el costo de trabajo de producir una unidad de un bien constituía el valor o precio de dicha unidad, según esto Estados Unidos tienen ventaja absoluta en la producción de alimento y el Reino Unido en la producción de tela

Si NO HAY COMERCIO INTERNACIONAL AL INTERIOR DE CADA PAÍS SE INTERCAMBIARÍAN LOS BIENES ASÍ, EN LA PROPORCIÓN DE LOS PRECIOS DE ACUERDO CON LAS HORAS DE TRABAJO REQUERIDAS, EN EU se intercambiarán 2 unidades de tela por una unidad de alimento, dado que para producir una unidad de alimento se necesitan 8 horas de trabajo el doble de las horas que se necesitan para producir una unidad de tela. Del mismo modo en el Reino Unido se ofrecerían 5 unidades de tela por una unidad de alimento. De tal manera los precios autárquicos de los bienes serán:

En Estados Unidos $P_a/P_t = 8/4 = 2$

En el Reino Unido $P_a/P_t = 10/2 = 5$

Pero si se comercializa entre los países se tiene. La diferencia de precio de un mismo bien en diferentes naciones permite obtener ganancias

Si se toma una unidad de alimento en Estados Unidos y la intercambiamos por tela en el Reino Unido conseguiremos 5 unidades de tela mientras que en Estados Unidos solo hubiésemos conseguido 2 con el comercio internacional se obtienen 3 unidades adicionales de tela

Si el Reino Unido cambia las 5 unidades de tela por alimento en Estados Unidos conseguirá 2,5 unidades de alimento mientras que en autarquía solo hubiera obtenido una. Por tanto las dos naciones saldrán beneficiadas si se produce más eficientemente

LA TEORÍA DE LA VENTAJA COMPARATIVA

La ley de la ventaja comparativa es el pilar o la esencia del comercio internacional. En el marco de la Economía Internacional es posible el aumento de la producción de un bien en la medida que cada país se especialice en la producción del bien que tenga ventaja comparativa. Un país tendrá ventaja comparativa en la producción de un bien si el costo de oportunidad en la producción de ese bien en términos de otros bienes es inferior en ese país de lo que es en otros países. Tal como lo hemos dicho la teoría busca dar respuesta tres condiciones de la economía mundial:

- ✚ Las ganancias del comercio, es decir saber si los países se benefician del comercio internacional, de dónde provienen esas ganancias, como se dividen entre países y cuáles son los costos de la protección y de la autarquía.
- ✚ La estructura, patrón o dirección del comercio, lo que indica que bienes se importan o exportan y que leyes gobiernan la asignación internacional de recursos y el flujo del comercio
- ✚ Los términos del comercio en función de los precios de los bienes y servicios

La teoría de la ventaja comparativa la plantea el economista David Ricardo David (1772-1823), economista británico nacido en Londres. Dejó la escuela a los 14 años para entrar a trabajar en una agencia de corretaje; a los 25 años de edad ya había ganado una fortuna invirtiendo en bolsa. En su primer libro de teoría económica, El elevado precio de los lingotes, una prueba de la depreciación de los billetes bancarios (1809), defendía el establecimiento de una unidad monetaria fuerte cuyo valor dependiera del de algún metal precioso. En su obra más importante, Principios de Economía Política y Tributación (1817), Ricardo establecía varias teorías basadas en sus estudios sobre la distribución de la riqueza a largo plazo. Ricardo pensaba que el crecimiento de la población provocaría una escasez de tierras productivas; su teoría de la renta está basada en la productividad de la tierra. Defendió la teoría clásica del comercio internacional, subrayando la importancia de la especialización internacional y la libre competencia. Su teoría del valor trabajo, que influyó en el pensamiento de Karl Marx, afirma que los salarios dependen del precio de los alimentos, que a su vez dependen de los costes de producción, los cuales dependen de la cantidad de trabajo necesario para producir los alimentos; en otras palabras, el trabajo es el principal determinante del valor. Durante los últimos cuatro años de su vida fue miembro del Parlamento británico.

El modelo ricardiano considera como parámetros de su teoría:

- ✚ Sólo se producen dos bienes y se tienen dos países
- ✚ Existe un solo factor productivo (trabajo)
- ✚ La tecnología depende de la productividad del trabajo
- ✚ Libre comercio sin costos de transporte
- ✚ Competencia perfecta
- ✚ Movilidad interindustrial, pero no internacional, del factor trabajo

Establece que las ventajas del comercio internacional son:

- ✘ Los países son diferentes y cada uno hace aquello que relativamente sabe hacer mejor.
- ✘ Lograr economías de escala de producción
- ✘ La generación de beneficios económicos para los países
- ✘ El libre comercio solo es beneficioso si un país es suficientemente productivo para resistir la competencia internacional.
- ✘ La competencia exterior es injusta y perjudica a otros países cuando se basa en bajos salarios.
- ✘ El comercio explota a un país y lo empobrece si los trabajadores reciben salarios muy inferiores a los de otros países
- ✘ Exportan los países aquellos bienes en los que son relativamente más productivos

De tal manera podemos decir que El modelo de Ricardo da una sencilla explicación a la existencia de comercio así:

- ✘ El comercio internacional se debe a la diferencia del costo relativo entre países
- ✘ Además, el comercio causa un aumento del bienestar

Comparemos las dos ventajas en el marco de la Economía Internacional:

Ventaja absoluta: un país tiene ventaja absoluta en la producción de un bien si el factor trabajo o mano de obra en ese bien es mayor que en otro país.

Ventaja comparativa: un país tiene ventaja comparativa en la producción de un bien si el costo de oportunidad de producirlo es menor que en otro país.

Es preciso aclarar algunos conceptos tales como:

AUTARQUIA: modelo económico en el cual una región trata de autoabastecerse de los productos que necesita

Vamos a ver con un ejemplo el principio de la ventaja absoluta supongamos que los países no comercian entre sí. Tenemos en la tabla las unidades de trabajo requeridas para obtener una unidad de alimento o una de tela en dos países.

Unidades de trabajo requeridas para obtener una unidad de cada bien	EU	INGLATERRA
ALIMENTO	8	10
TELA	4	2

En ausencia del comercio según Smith el valor económico de los bienes estaba determinado y se medía en horas de trabajo y constituía el precio del bien, si vemos la tabla encontramos que EU tiene ventaja absoluta en la producción de tela, Inglaterra la tiene con la tela. Al no existir comercio internacional, las personas intercambian alimento por tela en la proporción que iguala el contenido de trabajo de los mismos.

Ahora si se comercia entre los países se puede ver que la diferencia de precios permite la ganancia en el comercio, porque la diferencia de precio de un mismo bien en diferentes naciones establece dichas ganancias.

Si tomamos una unidad de alimento en estados unidos y la cambiamos por tela en Inglaterra conseguiremos 5 unidades de tela mientras que en estados unidos solo hubiésemos tenido 2, de tal manera que con el comercio podemos obtener 3 unidades adicionales de tela. Si Inglaterra cambia las 5 unidades de tela por alimento en estados unidos conseguirá 2,5 unidades de alimento mientras que en condiciones de autarquía solo conseguiría una unidad de alimento, por lo tanto los dos países se benefician del comercio en la medida que cada país se especialicen en la producción del bien en el que son más eficientes.

Ahora se puede ver la ventaja comparativa se pueden explicar de manera alterna en términos de productividad del trabajo es decir considerando el número de unidades de un bien que se producen utilizando una hora de trabajo. Tomemos el caso donde un país es más eficiente en los dos productos:

UNIDADES DE TRABAJO REQUERIDAS PARA OBTENER UNA UNIDAD DE ALIMENTO O UNA DE TELA

Unidades de trabajo requeridas para obtener una unidad de cada bien	EU	INGLATERRA
ALIMENTO	2	10
TELA	1	2

De acuerdo con la tabla Estados Unidos tiene ventaja absoluta con la tela puesto que para producirla necesita solo una hora de trabajo mientras que para el alimento requiere de 2 unidades de trabajo. La ventaja absoluta en Inglaterra la tiene la tela porque se requieren solo de dos horas para su producción en cambio para el alimento se necesitan 10 unidades de trabajo.

Ahora podemos ver las ventajas tanto absoluta como comparativa pero considerando la productividad del trabajo, es decir estimando el número de unidades de un bien producidas en una hora de trabajo, es decir si en EU se producía una unidad de alimento en dos horas, vamos a tener cuantas unidades se producen en una hora. Tenemos: con el primer ejemplo con el que habíamos trabajado la ventaja absoluta

Unidades de cada bien obtenidas por una unidad de trabajo.	EU	INGLATERRA
ALIMENTO	1/8	1/10
TELA	1/4	1/2

EU tiene ventaja absoluta en la producción de alimento porque produce más unidades de alimento por hora de trabajo que Inglaterra mientras que Inglaterra tiene ventaja absoluta en la producción de tela.

AHORA VEAMOS: (Tomando el ejemplo siguiente, con el que vimos la ventaja comparativa

Unidades de cada bien obtenidas por una unidad de trabajo.	EU	INGLATERRA
ALIMENTO	1/8	1/10
TELA	1/4	1/2

En términos comparativos EU produce 5 veces más alimento por hora de trabajo que Inglaterra y solo el doble de tela por hora de trabajo que Inglaterra, significa que EU tiene ventaja comparativa en la producción de alimento y que Inglaterra la tiene en la producción de tela.

Es preciso considerar que en la medida que un país tenga mejor productividad en un bien los trabajadores recibirán mejores salarios, en nuestro ejemplo los trabajadores de EU será entre 2 y 5 veces superior al de los trabajadores ingleses.

MODELO DE HECKSCHER-OHLIN

La teoría H-O es propuesta por Eli Heckscher, (Sueco), con una tesis en la que se basaría más tarde su principal trabajo, Comercio interregional e internacional (1933). Profesor en las universidades de Copenhague y Estocolmo, participó activamente en política: fue miembro del Riksdag (Parlamento sueco) desde 1938 hasta 1970, jefe del Partido Liberal desde 1944 hasta 1967 y ministro de Comercio del gobierno de su país (1944-1945). Fundador de la moderna teoría del comercio internacional, demostró qué factores determinan los patrones de comercio exterior y la división internacional del trabajo. Por otra parte, mostró el efecto que el comercio internacional tiene sobre la asignación de los recursos, los precios y la distribución de la renta. Investigó, asimismo, las similitudes y diferencias entre el comercio internacional y el interregional, y la conexión entre el comercio internacional y la localización de las industrias. Falleció el 3 de agosto de 1979 en Valadalen. (Suecia)

La teoría elaborada por H O basa los fundamentos del comercio internacional en las diferencias existentes entre los recursos productivos poseídos por cada país. Por esto se le denomina también la teoría de la dotación de los factores. El modelo parte de unos supuestos bastantes restrictivos:

- ✘ Sólo hay dos países en el mundo
- ✘ Solo hay dos factores de producción
- ✘ Sólo hay dos bienes.
- ✘ La producción de ambos bienes está sujeta a que se tiene la misma tecnología en los países
- ✘ Competencia perfecta (ninguna empresa ni trabajador pueden por si mismos afectar los precios).
- ✘ Los sectores difieren en la intensidad con que usan cada uno de los dos factores de producción
- ✘ Los países difieren en sus dotaciones relativas de factores.
- ✘ Libre comercio Hay especialización incompleta de la producción en ambas naciones.
- ✘ Las preferencias son iguales en ambas naciones.
- ✘ Hay movilidad perfecta de factores dentro de cada nación, más no hay movilidad internacional de factores.
- ✘ No hay costos de transporte, aranceles ni otras obstrucciones al libre flujo del comercio internacional.
- ✘ Todos los recursos se emplean por completo en ambas naciones.
- ✘ El comercio internacional entre las dos naciones está equilibrado.

El comercio en el modelo de Heckscher-Ohlin se basa en la interacción entre dotaciones relativas de los factores en cada país y las intensidades relativas de los factores en cada sector.

Los dos factores son trabajo (L) y capital (K). Y existen dos criterios para determinar la abundancia de un factor en un país, el criterio físico y el criterio económico

El físico tiene que ver con la Abundancia relativa de los factores: Decimos que un país es relativamente abundante en capital si su dotación de capital en relación a su dotación de trabajo es mayor que la de otro país.

Tenemos entonces: $K/L > K^*/L^*$

Dónde: K = capital de un país

L = trabajo (Número de horas de trabajo) de un país

K^* = capital del otro país

L^* = trabajo del otro país

Y será abundante en trabajo al establecerse la relación contraria es decir: $L/K > L^*/K^*$

Ahora veamos, el criterio económico clasifica los países como abundantes en trabajo o en capital sobre la base de la relación SALARIO – RENTA de equilibrio en autarquía, tendrá la ventaja para la producción el país que tenga dicha relación más baja, indica que tiene menos costos de producción.

El modelo Heckscher-Ohlin (H-O) nos dice que una nación exportará la mercancía cuya producción requiera el uso intensivo del factor relativamente abundante y barato, e importará la mercancía cuya producción requiera de uso intensivo del factor relativamente escaso y caro, en otras palabras, la nación relativamente rica en trabajo exporta la mercancía relativamente intensiva en trabajo, e importa la mercancía relativamente intensiva en capital.

En cuanto a los precios de los factores, nos dice que el comercio internacional dará lugar a la igualación a los factores homogéneos dependiendo de los salarios y de la renta. En la realidad, la igualación de los precios de los factores no se observa a causa de las enormes diferencias de recursos, barreras comerciales y diferencias internacionales en tecnología.

EJEMPLO: Estados Unidos dispone de 3.000 unidades de trabajo y 900 de capital y España dispone de 1.000 unidades de trabajo y 500 de capital.

Estados Unidos será abundante en trabajo con respecto a España dado que:

$$3.000/900_{\text{Estados Unidos}} > 1.000/500_{\text{España}} = 3,33 > 2,00$$

España será abundante en capital con respecto a Estados Unidos porque:

$$500/1.000_{\text{España}} > 900/3.000_{\text{Estados Unidos}} = 0,5 > 0,3$$

El criterio económico se establece, dado que en Estados Unidos el salario de los trabajadores es de 100 unidades monetarias por trabajador y la renta del capital es de 300 unidades monetarias por

unidad. En España el salario de los trabajadores es de 75 unidades monetarias por trabajador y la renta del capital es de 150 unidades monetarias por unidad. Así Estados Unidos será relativamente abundante en trabajo porque:

$$100/300_{\text{Estados Unidos}} < 75/150_{\text{España}} = 0,33 < 0,5$$

Y España será relativamente abundante en capital porque: $150/75_{\text{España}} < 300/100_{\text{Estados Unidos}} = 2 < 3$

De tal manera se tiene que los costos en cada uno de los países es diferente y tiene la ventaja donde dichos costos sean menores. Pero recordemos que no podemos tener en cuenta precios como tal dadas las diferencias de la producción en cada país.

ACTIVIDADES

Si el país A utiliza 5 unidades de trabajo y 10 unidades de tierra para producir una unidad de trigo y utiliza 9 unidades de trabajo y 3 unidades de tierra para producir tela, establezca los niveles de intensidad para cada factor y determine cuál producto es mejor producir en ese país, aplicando la Teoría H-O.

Investigue las ventajas comparativas del café colombiano con respecto al resto de los países latinoamericanos.

5.3. Pistas de Aprendizaje

Tenga en cuenta, para el aprendizaje de la Ciencia Económica:

- ✚ La Economía existe porque existe la escasez, de lo contrario para qué la Economía.
- ✚ La Ciencia Económica parte de supuestos, que en la medida que sea posible se pueden comprobar, en especial en el marco de la Economía Internacional.
- ✚ La esencia de la teoría del mercado son las leyes de la oferta y la demanda, donde la primera establece que en la medida que el precio aumenta aumentarán las cantidades ofrecidas y viceversa. La segunda afirma, en la medida que los precios aumenten las cantidades demandadas disminuyen. Cuando se cortan la oferta y la demanda se tiene el punto de equilibrio del mercado y por supuesto este punto de equilibrio es el ideal de la economía.
- ✚ El consumidor, dispone de tres premisas para definir que demanda en el mercado, éstas son: el consumidor es insaciable, debe cubrir varias necesidades y siempre se quiere mantener en el mismo nivel de consumo con tendencia a aumentarlo.
- ✚ La empresa se conforma para obtener utilidades, debe lograr el punto de equilibrio en la medida que los ingresos marginales sean iguales a los costos marginales.
- ✚ El Economista Keynes es el padre de la Macroeconomía, que es la parte de la teoría económica que busca mantener el equilibrio, en la medida que interactúan todas las variables y los agentes económicos. Dicho equilibrio está dado por la siguiente ecuación:

$$(s-I) = (G-TR-T)+XN$$

- ✚ Con base en las teorías macroeconómicas se establecen las políticas macroeconómicas que son:
- ✚ Políticas monetarias, las encargadas del manejo del dinero del país.
- ✚ Políticas tributarias, indican la conducción de los impuestos del país.
- ✚ Políticas cambiarias, les corresponde el direccionamiento de las relaciones internacionales.
- ✚ La Economía Internacional, es el fundamento para que el país optimice sus recursos en el entorno mundial.

5.4. Glosario

ADUANA: organismo gubernamental creado para controlar las importaciones y exportaciones de una región.

ARANCEL: es un impuesto a los productos importados.

ÁREA DE LIBRE COMERCIO: zona donde se negocia sin obstáculos, bienes y servicios entre los países miembros de un proceso de integración.

AHORRO: cantidad excedente de la renta que una economía –familiar, empresarial o nacional– no dedica al consumo. Es lo que sobra de los ingresos después de satisfacer el pago de todos los gastos. El ahorro se destina a necesidades futuras. Los mercados y productos financieros sirven para canalizar el ahorro hacia la inversión, de modo que el dinero genere una rentabilidad para el ahorrador.

AHORRO EXTERNO: equivale al saldo en Cuenta Corriente de la Balanza de Pagos. Vale decir a la diferencia entre exportaciones e importaciones menos los pagos de intereses y servicios financieros

AHORRO PERSONAL: Por lo general y comúnmente se define como la diferencia entre el ingreso personal disponible menos el consumo, menos los pagos de intereses sobre las deudas del consumidor.

BIEN: el concepto de bien en economía es muy amplio y no se limita a objetos tangibles. No obstante hay que distinguir 2 acepciones del término a. Razones prácticas restringen el uso del concepto refiriéndolo a todo objeto corporal o tangible que satisface alguna necesidad, sea esta individual o colectivo a través de su uso o consumo. De esta forma se puede hablar los bienes como algo distinto de los servicios, a pesar de que los últimos también satisfacen necesidades y contribuyen al bienestar. b. El concepto teórico se refiere a cualquier cosa, tangible o intangible, que satisfaga alguna necesidad o que contribuya al bienestar de los individuos.

BOLSA DE VALORES: se denomina de tal forma a un mercado organizado en donde se negocian (compran y venden) fundamentalmente activos de renta variable como son las acciones, aún cuando también se negocian títulos de renta fija como obligaciones y bonos, así como otro tipo de activos financieros.

CONSUMO: gasto en bienes y servicios para la satisfacción de necesidades. Gasto en bienes y servicios para la satisfacción de necesidades. En macroeconomía, gasto total realizado por los

consumidores de bienes y servicios en un periodo dado. Incluye todos los bienes de consumo comprados en el periodo, aunque muchos de ellos duran periodo más largo, por ejemplo los muebles, la ropa, los automóviles, etc. No incluye la compra de vivienda, que se considera gasto de inversión.

CONSUMO DEL GOBIERNO: comprende el gasto corriente total del gobierno en todos sus niveles institucionales, es decir, la compra de bienes y servicios de uso intermedio más la remuneración a sus asalariados; también se incluyen montos poco significativos del consumo de capital fijo e impuestos indirectos que algunas dependencias consignan en sus registros contables.

NEOLIBERALISMO: el Neoliberalismo cobijó una tendencia de renacimiento y desarrollo de las ideas liberales clásicas, tales como la importancia del individuo, el papel limitado del Estado y el valor del mercado libre. Ese enfoque afirma que si los individuos pueden libremente perseguir sus propios intereses, las consecuencias colectivas serán mucho más beneficiosas que la acción gubernamental. Esta proposición constituye, por lo demás, el fundamento del llamado individualismo metodológico, que es desde un punto de vista teórico el corazón mismo de la teoría liberal. Puede ser definido como la creencia en que la intervención gubernamental usualmente no funciona y que el mercado usualmente sí lo hace.

SALARIO NOMINAL: retribución del patrón al trabajador en moneda de curso legal del monto establecido por la Comisión Nacional de los Salarios Mínimos, o por el contrato colectivo de trabajo, contrato ley o por el contrato individual de trabajo que se haya fijado. Representa el valor de la retribución percibida por un trabajador en términos monetarios

Se recomiendan diccionarios de Economía en la Web:

<http://www.businesscol.com>

<http://www.eumed.net/cursecon/dic/dic-cs.htm>

5.5. Bibliografía

CAICEDO, Allex Yamil. Economía Internacional. Perspectiva Latinoamericana. Bogotá: TecnoPress Ediciones Ltda. 2002 294 p.

CARDENAS, Mauricio. Introducción a la Economía Colombiana. Colombia: Alfaomega-Fedesarrollo, 2007 520 p.

GRAHAM BANNOCK. Diccionario de Economía. Mexico: Trillas 1993 392 p.

MILLER, Le Roy Rogger. Microeconomía. 6 ed. Bogotá: McGraw-Hill, 2000 420 p.

MENDEZ. Silvestre Fundamentos de Economía 2 ed. Bogotá: McGraw-Hill, 2001 240 p.

MANKIWI N Gregory, Principios de Economía. 2 ed. Madrid: Mc Graw Hill, 2.003 523 p.

5.6. Fuentes Digitales o Electrónicas

Cámara de Comercio de Bogotá.

En ésta página, encontrará información importante con relación a la dinámica de los sectores económicos, del tejido empresarial y otros temas relacionados con la Economía.

<http://www.ccb.org.co/portal/default.aspx>

Página del Banco de la República.

En ésta página usted podrá encontrar análisis económicos del país, la dinámica de los mercados y de la economía en general. <http://www.banrep.gov.co/>

El Departamento de Planeación

En ésta página usted podrá encontrar análisis económicos de los diferentes sectores, y las políticas económicas del país. <http://www.dnp.gov.co/PortalWeb/>

Ministerio de Comercio Industria y Turismo.

<http://www.mincomercio.gov.co/eContent/home.asp>

PROEXPORT

En éstas páginas se encuentran estudios de los diferentes sectores de la economía a nivel regional, nacional e internacional. Condiciones y características de los procesos de internacionalización.

<http://www.proexport.com.co/VBeContent/home.asp?language=SP&idcompany=16>

Eumed economía. En esta página usted encontrará conceptos de la teoría económica en general, economistas y otra variedad de temas relacionados con la Economía.

<http://www.eumed.net/cursecon/manual.htm>